

О.В. УЗОРОВА, Е.А. НЕФЁДОВА

ТРЕНАЖЁР

по чистописанию

ДОШКОЛЬНОЕ
ОБУЧЕНИЕ

Формирование
навыков письма



Уважаемые взрослые!

В предлагаемом вашему вниманию пособии дана система занятий по письму и развитию речи для подготовки к школе детей 5–6 лет. Курс рассчитан на 32 занятия — 1 раз в неделю в течение года или на экспресс-курс — 1–2 месяца.

Каждое занятие содержит:

1) письменные задания (штриховка, рисование орнаментов по клеточкам и линейкам);

2) устные задания для развития речи (вспомни сказку, назови главных героев, перескажи сказку по плану).

Выполнение письменных заданий тренирует внимание и помогает подготовить к письму руку ребёнка, который скоро станет школьником.

Наши прописи помогут дошкольникам научиться ориентироваться на листе бумаги. Ребёнок разовьёт мышление, интеллект, зрительное восприятие, внимание, мелкую моторику и координацию движений руки.

Сначала можно писать карандашом, но со второй части прописей следует перейти к письму ручкой. Если работа ручкой окажется для вашего ребёнка слишком сложной — он может писать карандашом весь курс занятий.

Именно на развитие речи обращают внимание учителя начальной школы, когда ребёнок приходит в первый класс. Именно речь служит показателем общего развития ребёнка. Речь дошкольника должна быть грамотной, понятной, выразительной, осмысленной. В старшем дошкольном возрасте словарь ребёнка насчитывает до нескольких тысяч слов.

Особое внимание необходимо уделять рассказу и пересказу. Для того чтобы ребёнок в дальнейшем мог свободно излагать собственные мысли, рассуждать, его надо научить пересказывать. Обучение следует начинать с пересказа знакомых литературных произведений, лучше всего сказок: их значение трудно переоценить в жизни ребёнка. В нашей книге даны планы пересказа 28 сказок (см. с. 38). Это поможет научить ребёнка находить главных героев, понимать основную мысль произведения, составлять план и рассказывать по плану.

Удачи и успехов!

Ольга Узорова

Как должно выглядеть рабочее место ребёнка

1. Высота письменного стола должна соответствовать росту ребёнка.
Крышка стола — на уровне локтя свободно висящей согнутой руки.
Под столом — достаточно места для ног.
2. Примерные размеры мебели школьника.
При росте 110–119 см: стол — высотой 52 см, стул — высотой 32 см.
При росте 120–129 см: стол — высотой 57 см, стул — высотой 35 см.
При росте 130–139 см: стол — высотой 62 см, стул — высотой 38 см.
Правильность выбора стола определяют по прямой опущенной руке сидящего на стуле ребёнка.
Локоть должен быть на 2–3 см ниже крышки стола.
3. Спинка стула — выше плеч.
4. Сиденье стула — ровное и жёсткое. Его высота должна быть равна длине голени. Если стопы ребёнка не достают до пола, под ноги нужно поставить скамейку.
5. Глубина сиденья — не более $\frac{4}{5}$ длины бедра. Край сиденья не должен упираться в подколенную ямку.

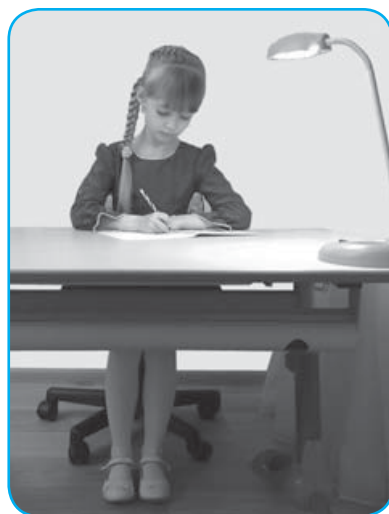

- Во время чтения или письма стул должен заходить за крышку стола на 3–5 см. Правильное положение стула позволяет сидеть прямо, сильно не наклоняясь вперёд и не прогибаясь назад.

Как правильно сидеть за школьной партой

- Сидеть за письменным столом нужно так, чтобы ноги твёрдо стояли на полу всей стопой.
- Бедро под прямым углом к голени. Если ноги согнуты под острым углом — стул слишком низкий, если под тупым — высокий. Бедро параллельно полу, голень вертикальна, исключение составляют специальные стулья с коленным упором.
- Спину необходимо держать ровно, корпус чуть наклонён, руки — на столешнице. Важно, чтобы ребёнок ни в коем случае не опирался грудью о край стола.
- Между грудью и столешницей необходимо сохранять расстояние не меньше 3 см (должна свободно проходить ладонь).
- Расстояние от тетради до глаз — около 30 см. Предплечья и кисти свободно лежат на столе (если поставить локти на стол, кончики пальцев касаются висков).

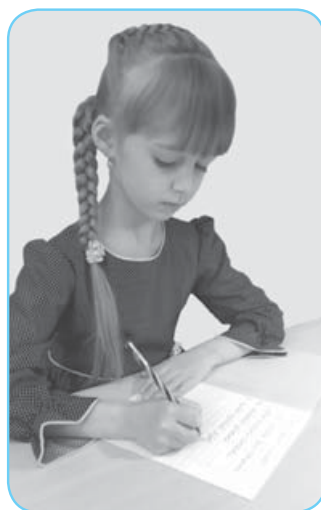
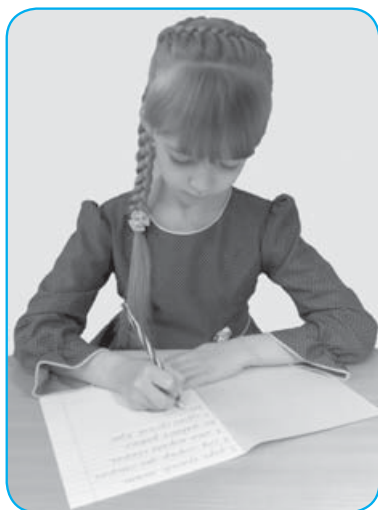
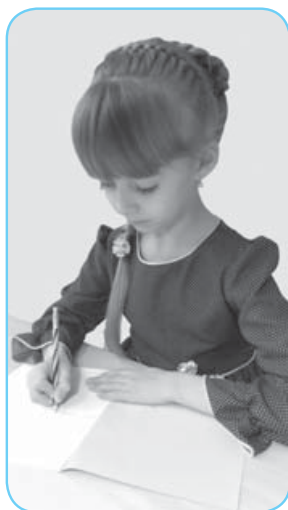

- При соблюдении этих правил (п. 1, 2, 3, 4, 5):
- мышцы спины не напряжены;
 - функции дыхания и кровообращения в норме.

Как правильно выбрать освещение

1. Естественное освещение — самое полезное. Идеально, если стол стоит слева у окна (если ребёнок пишет правой рукой), а окно выходит на восток или юго-восток.
2. Важно, чтобы на рабочую поверхность не падали тень и блики.
3. Настольная лампа школьника должна быть:
 - с абажуром;
 - лампочки матовые: мощностью 60–80 ватт, не мощнее 100 ватт;
 - лампочки тёплого белого света (ЛТБ).
4. Установить лампу рекомендуется в левом углу стола (если ребёнок пишет правой рукой) и чуть спереди. Не следует направлять потоки основного света спереди и сзади ребёнка. Свет лампы не должен бить в глаза.
5. Настольная лампа ни в коем случае не должна быть единственным источником света. Обязательно следует включать основной верхний свет.

Правильное расположение тетради

1. Тетрадь должна быть расположена с поворотом 30 градусов влево (если ребёнок пишет правой рукой) или с поворотом 30 градусов вправо (если ребёнок пишет левой рукой).
2. Нижний левый угол листа, на котором пишет ребёнок, — на уровне середины груди.

Как правильно держать ручку

1. Ручка должна лежать на левой стороне среднего пальца, в области верхней фаланги.
2. Большой палец поддерживает ручку слева (если ребёнок пишет правой рукой). Указательный палец придерживает ручку сверху.

3. Все три пальца чуть скруглены и держат ручку, не сжимая её слишком сильно.
4. Указательный палец может легко подниматься. Ручка при этом не должна падать.
5. Противоположный конец ручки «смотрит» в правое плечо.
6. Безымянный палец и мизинец могут находиться внутри ладони или свободно лежать у основания большого пальца.
7. Во время письма рука опирается на средние фаланги загнутых внутрь мизинца и безымянного пальцев.
8. Расстояние от кончика ручки до кончика указательного пальца — около 1,5 см.



Занятие 1

- Выполни штриховку. Продолжи рисовать орнаменты.

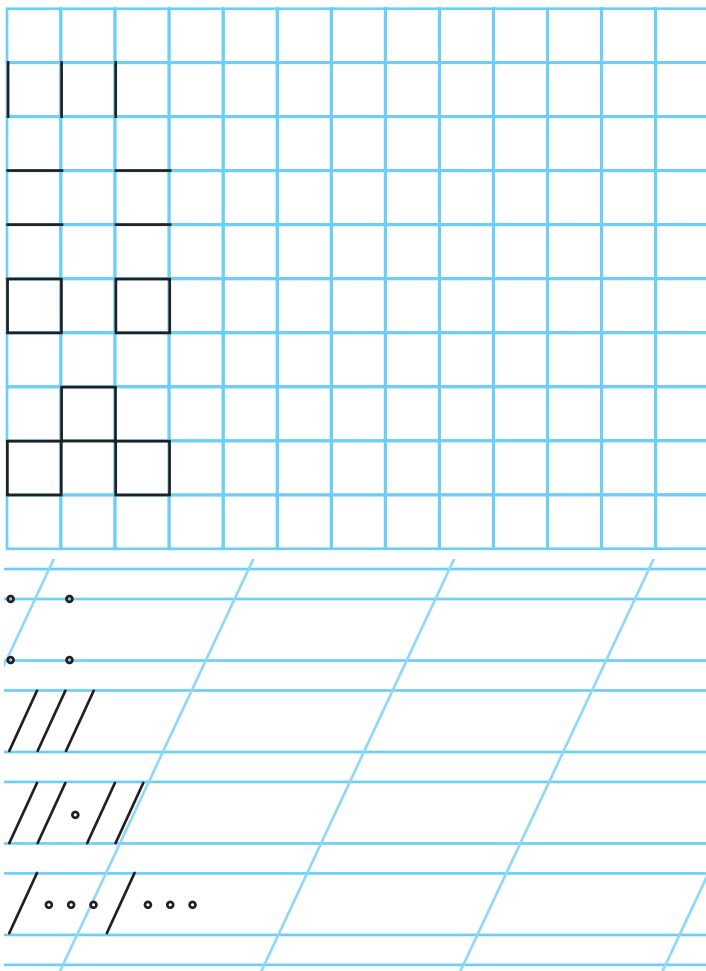
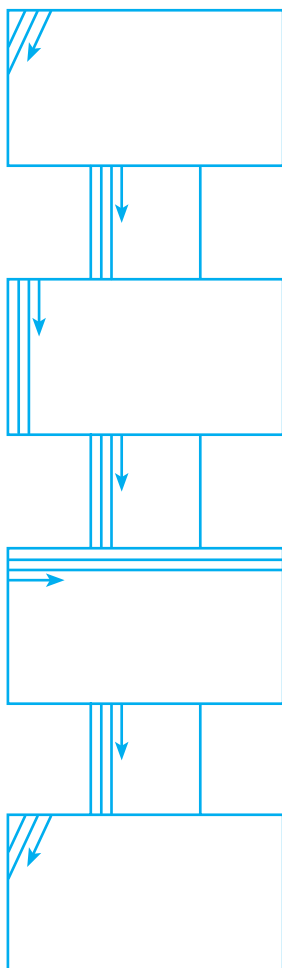

- Назови сказку и расскажи её.



Занятие 2

- Выполни штриховку. Продолжи рисовать орнаменты.

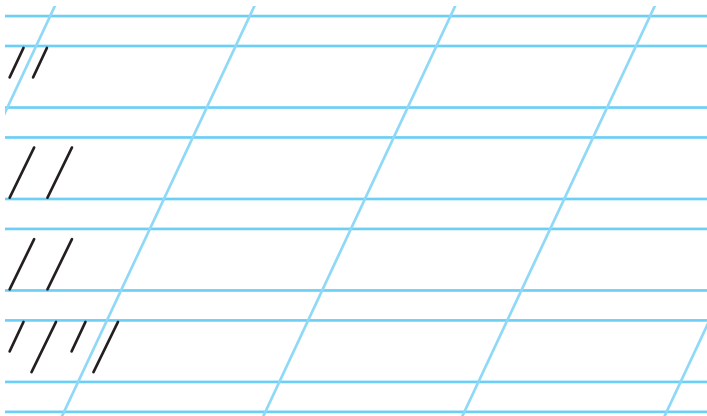
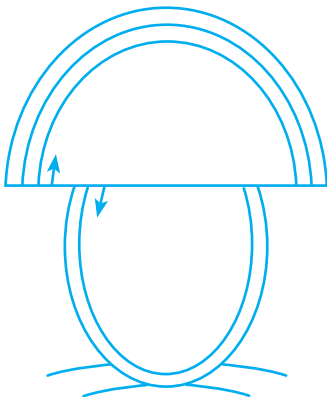
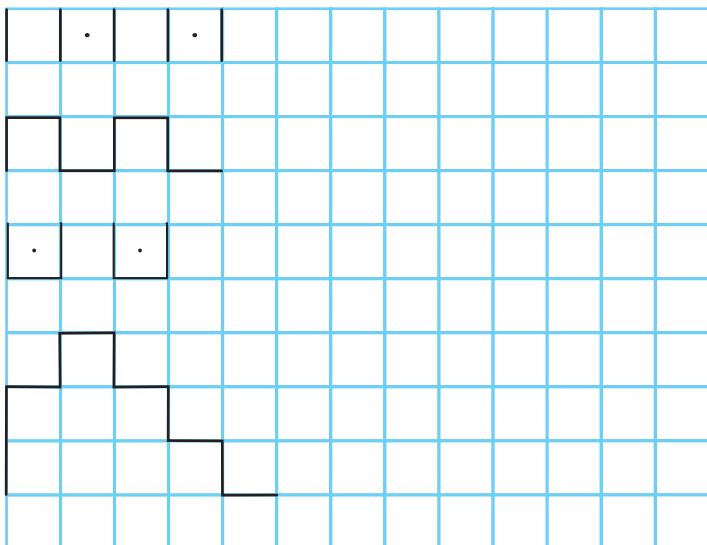
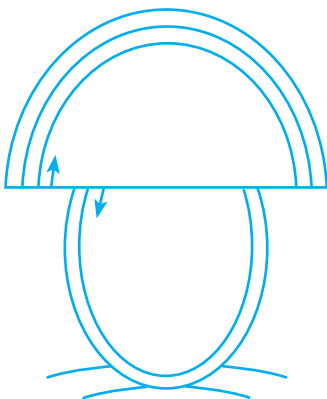

- Пронумеруй фрагменты сказки по порядку.

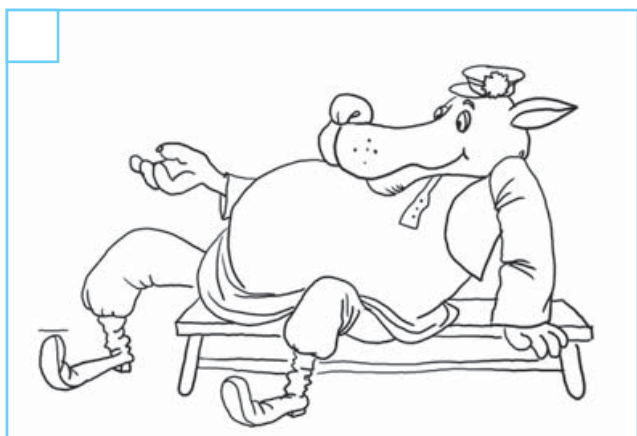

Занятие 3

- Выполни штриховку. Продолжи рисовать орнаменты.

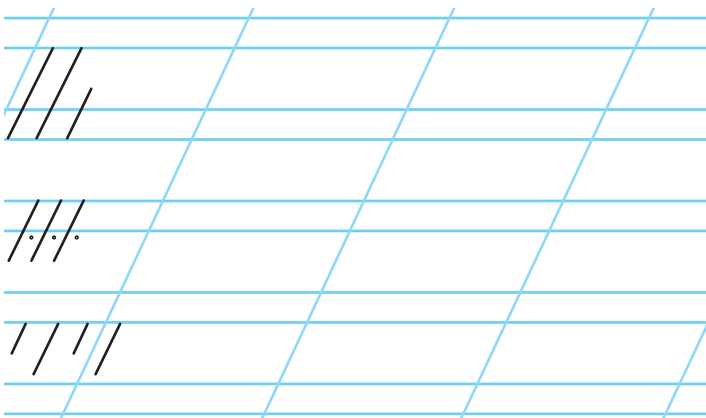
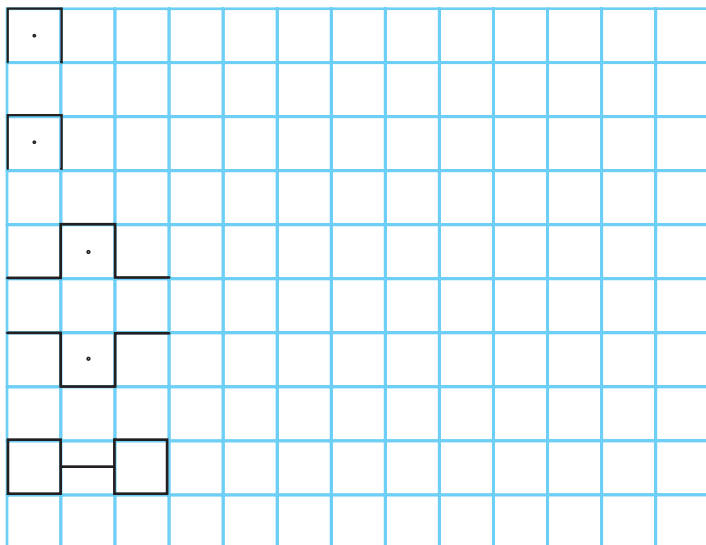
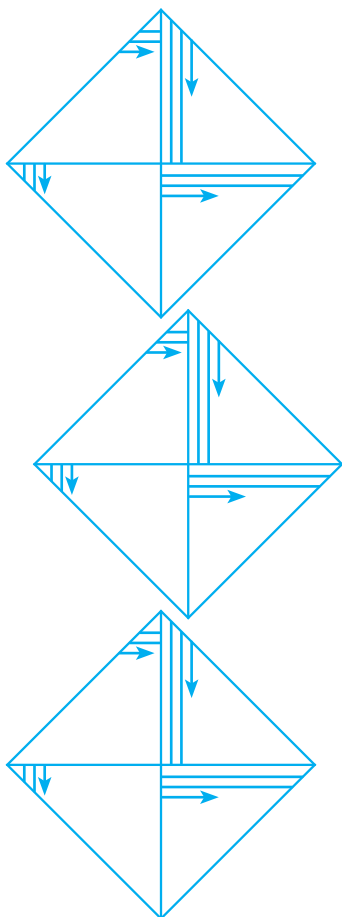

- Назови сказку и расскажи её.



Занятие 4

- Выполни штриховку. Продолжи рисовать орнаменты.

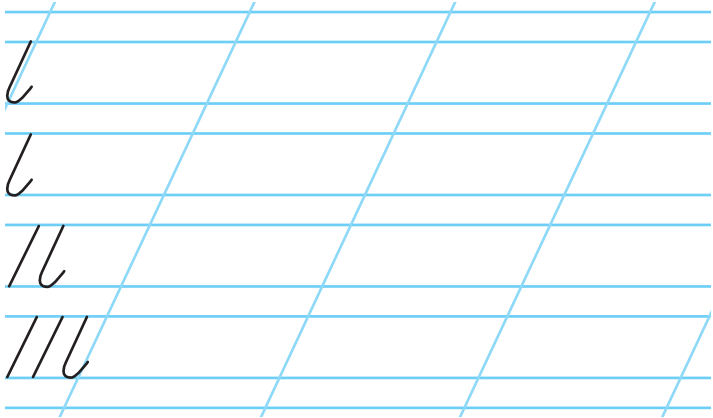
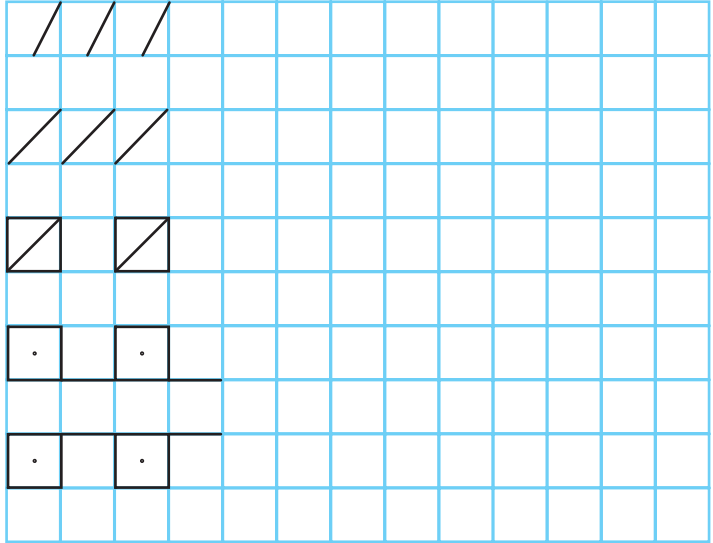
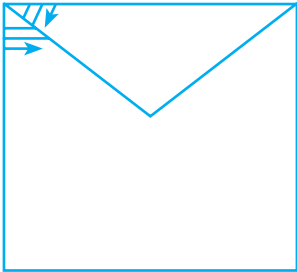
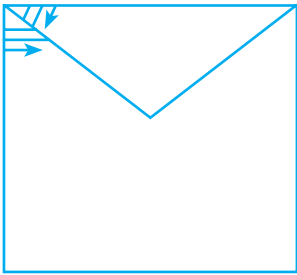
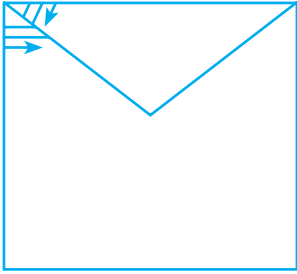

- Пронумеруй фрагменты сказки по порядку.



Занятие 5

- Выполни штриховку. Продолжи рисовать орнаменты.

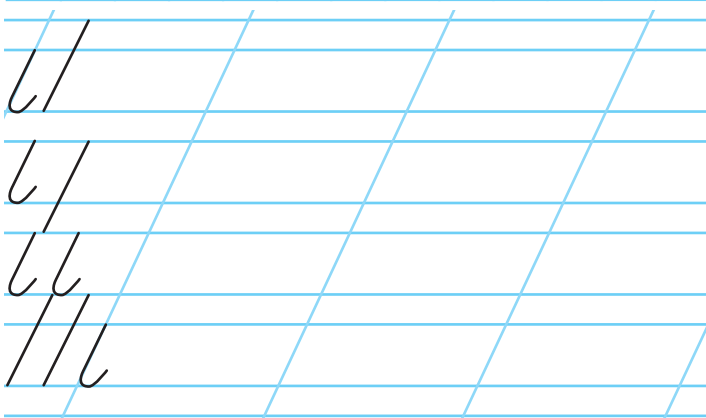
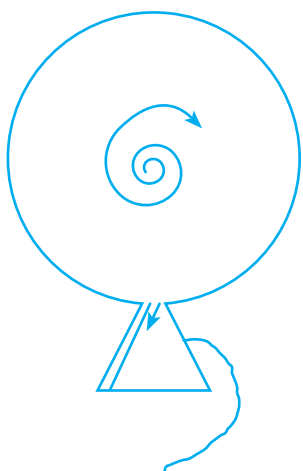
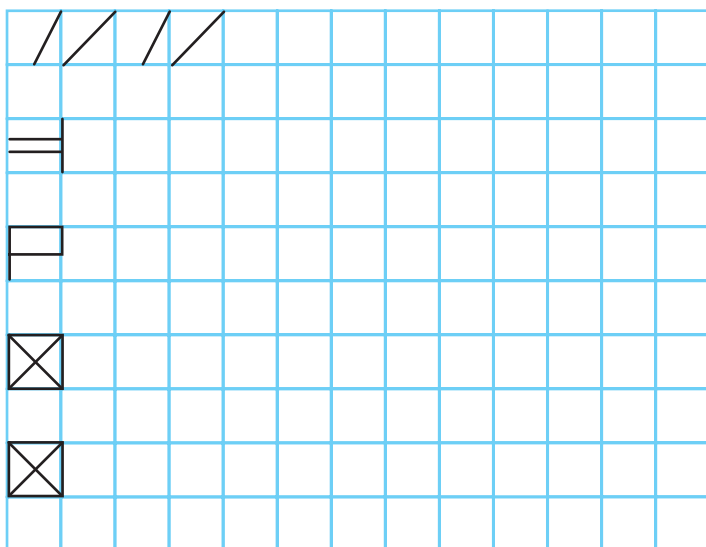
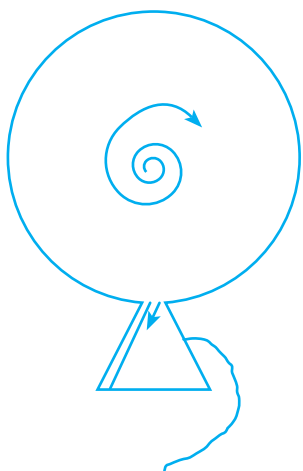

- Назови сказку и расскажи её.



Занятие 6

- Выполни штриховку. Продолжи рисовать орнаменты.

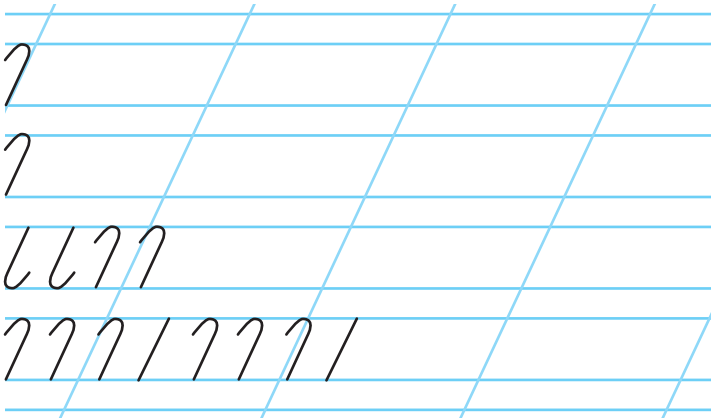
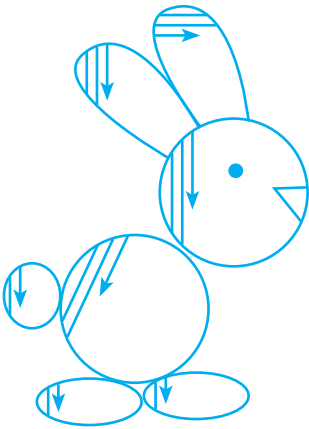
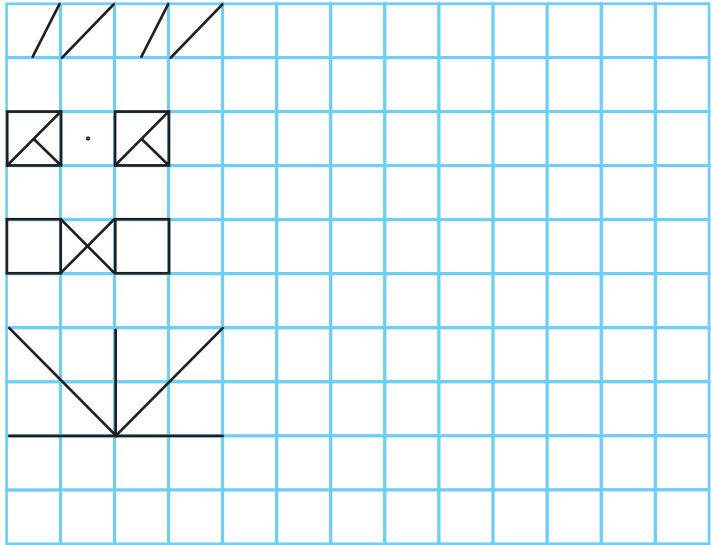
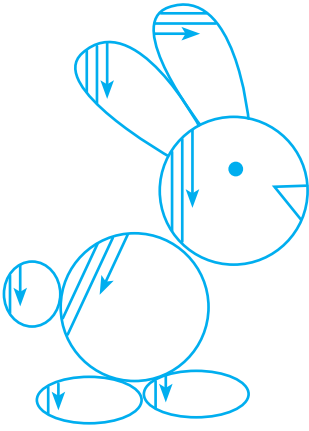

- Пронумеруй фрагменты сказки по порядку.



Занятие 7

- Выполни штриховку. Продолжи рисовать орнаменты.

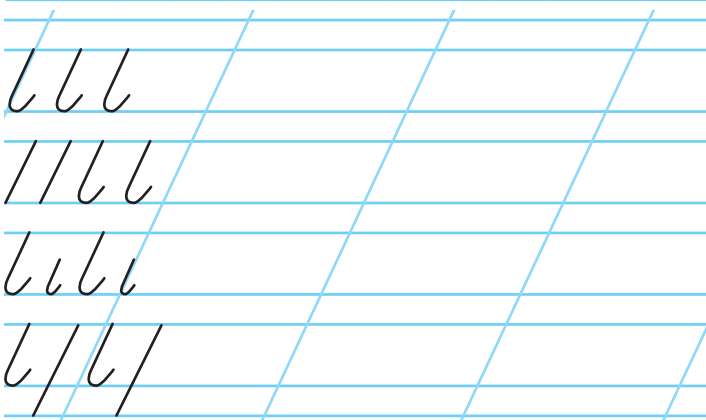
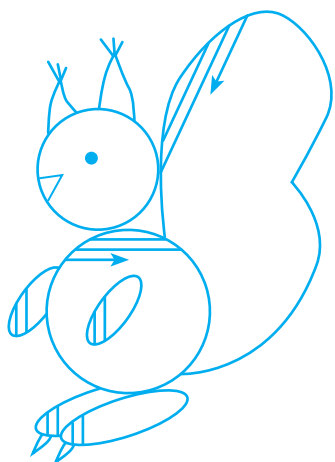
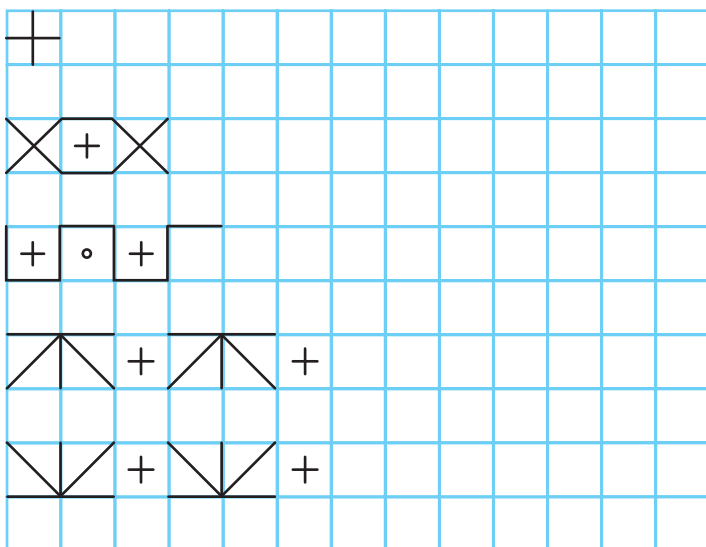
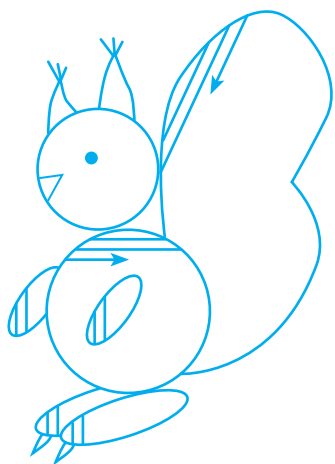

- Назови сказку и расскажи её.



Занятие 8

- Выполни штриховку. Продолжи рисовать орнаменты.

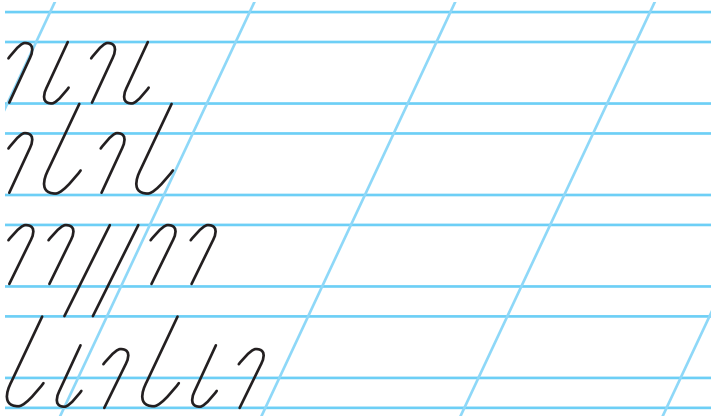
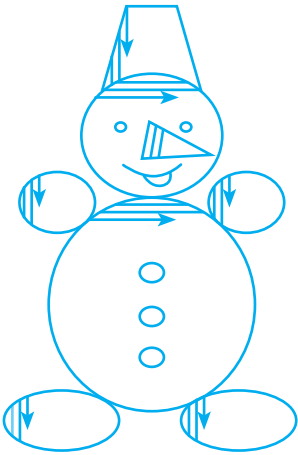
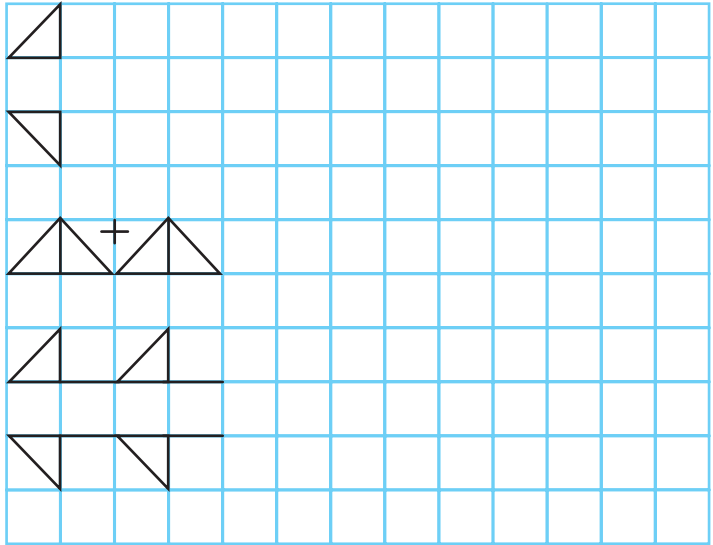
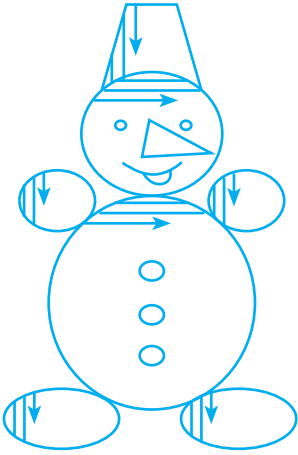

- Пронумеруй фрагменты сказки по порядку.



Занятие 9

- Выполни штриховку. Продолжи рисовать орнаменты.

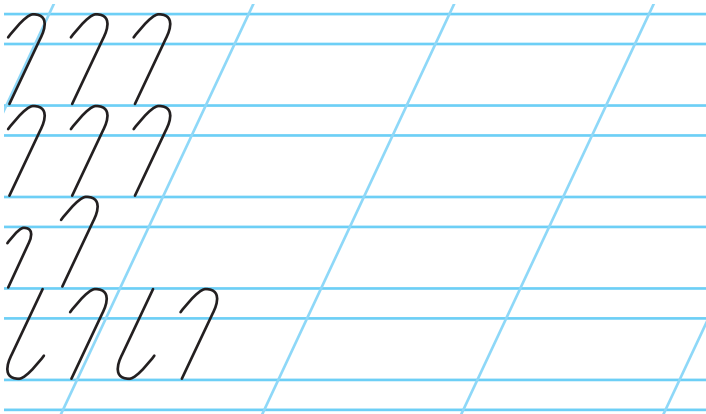
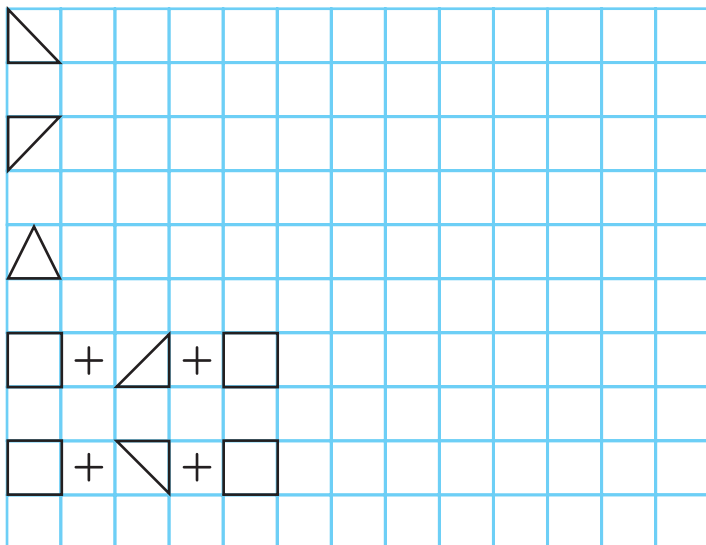
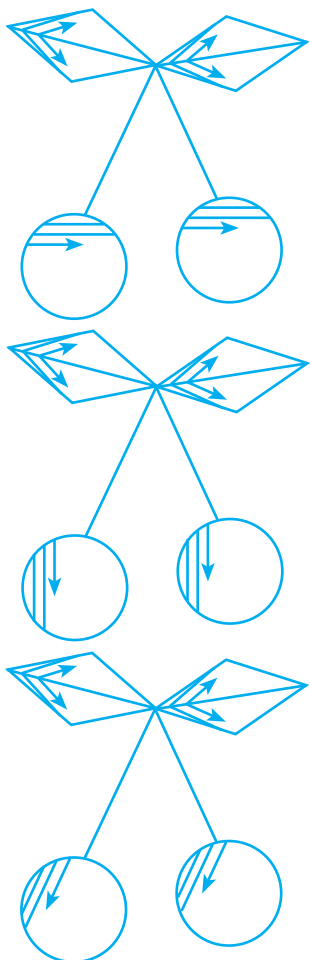

- Назови сказку и расскажи её.

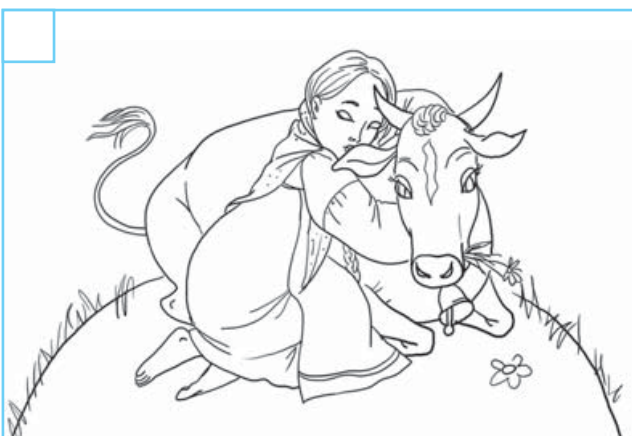

Занятие 10

- Выполни штриховку. Продолжи рисовать орнаменты.

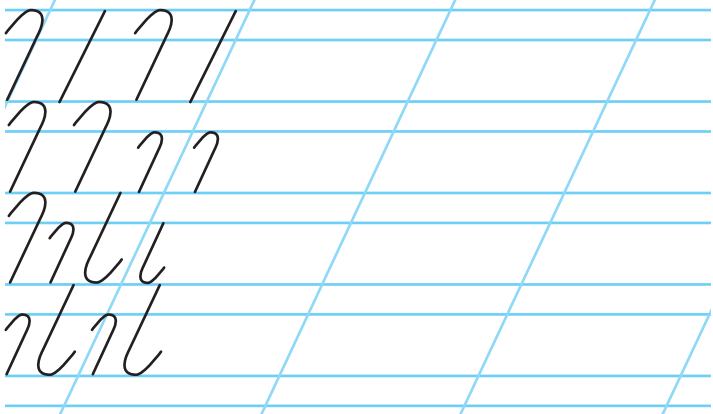
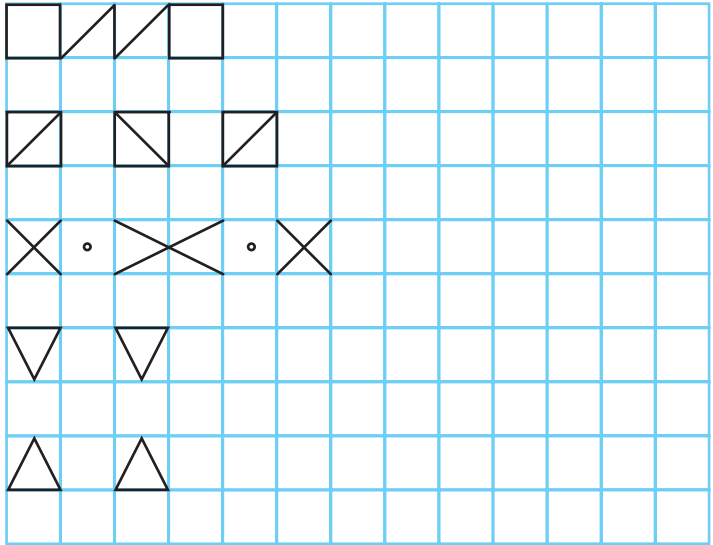
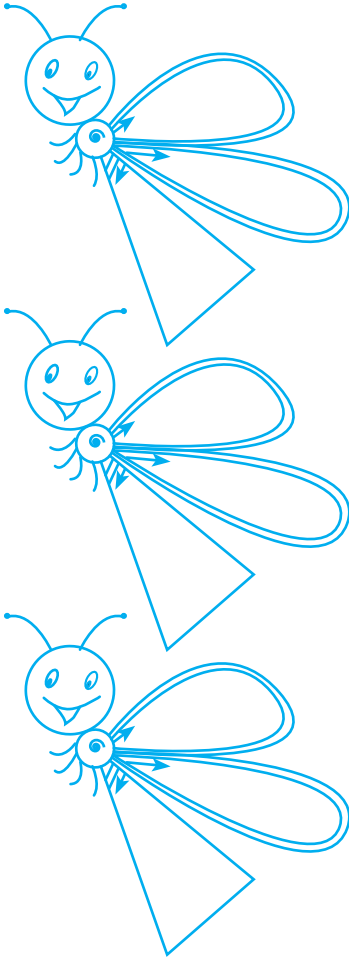

- Пронумеруй фрагменты сказки по порядку.



Занятие 11

- Выполни штриховку. Продолжи рисовать орнаменты.

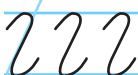
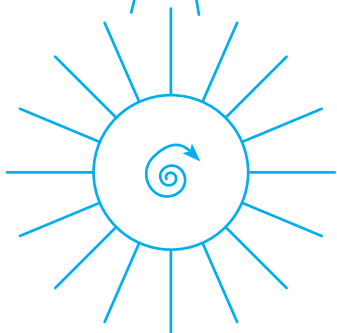
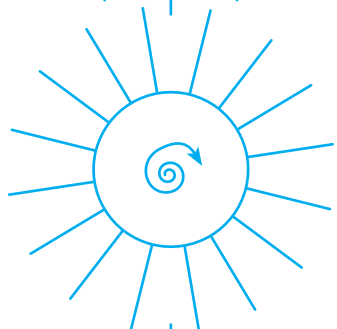
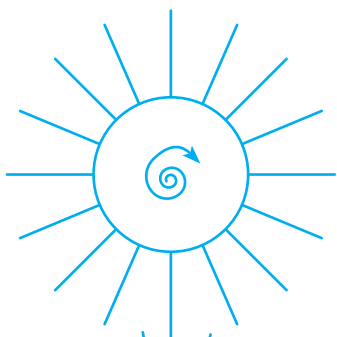

- Назови сказку и расскажи её.



Занятие 12

- Выполни штриховку. Продолжи рисовать орнаменты.

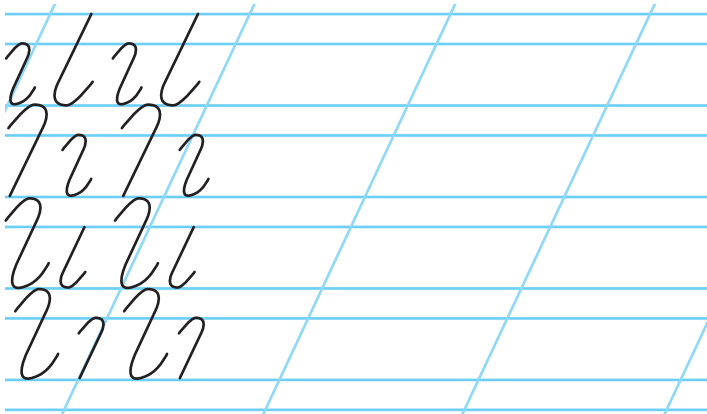
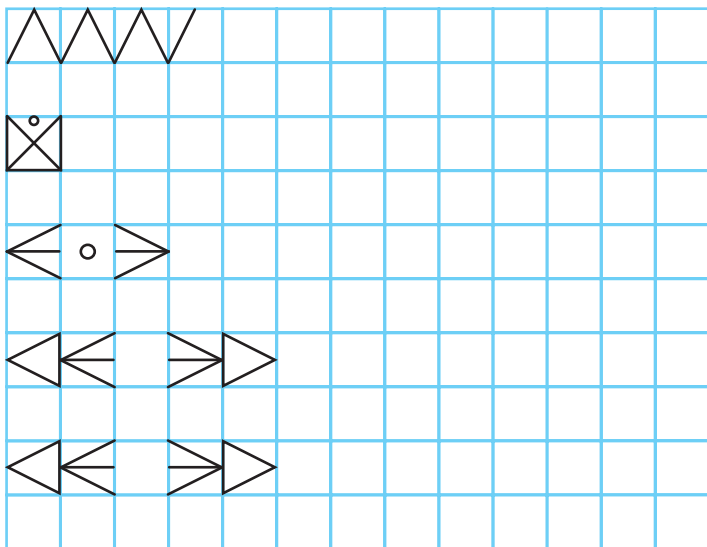
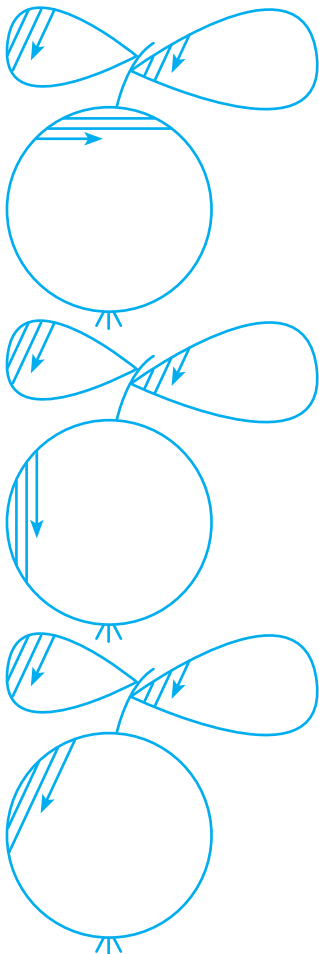

- Пронумеруй фрагменты сказки по порядку.

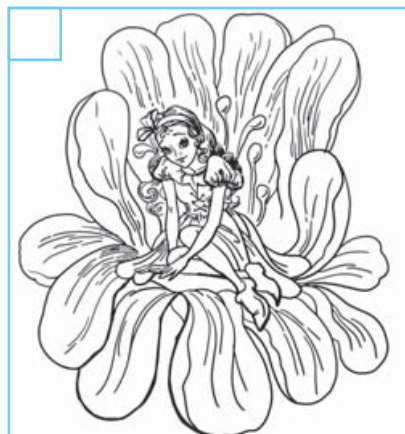

Занятие 13

- Выполни штриховку. Продолжи рисовать орнаменты.

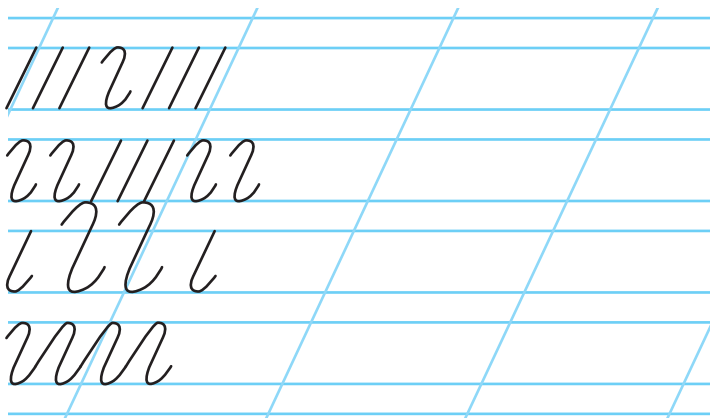
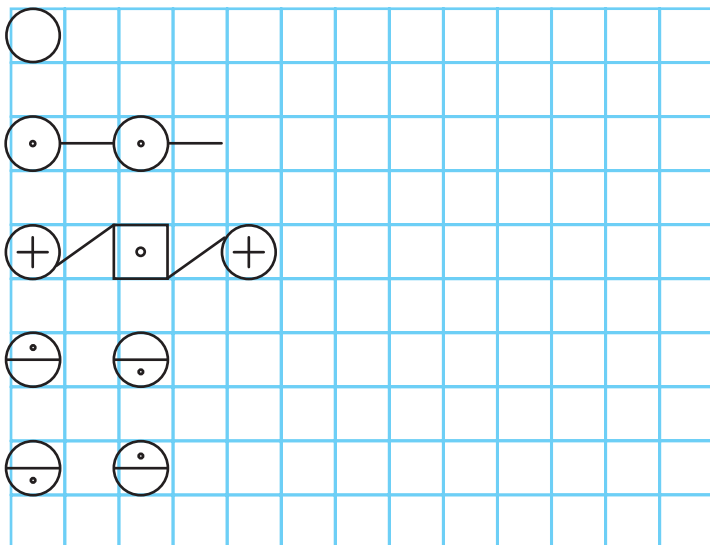
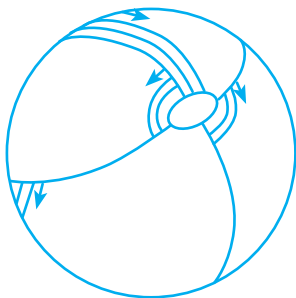
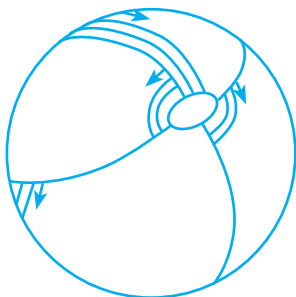
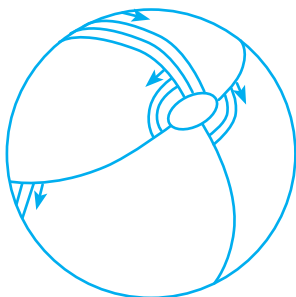

- Назови сказку и расскажи её.



Занятие 14

- Выполни штриховку. Продолжи рисовать орнаменты.

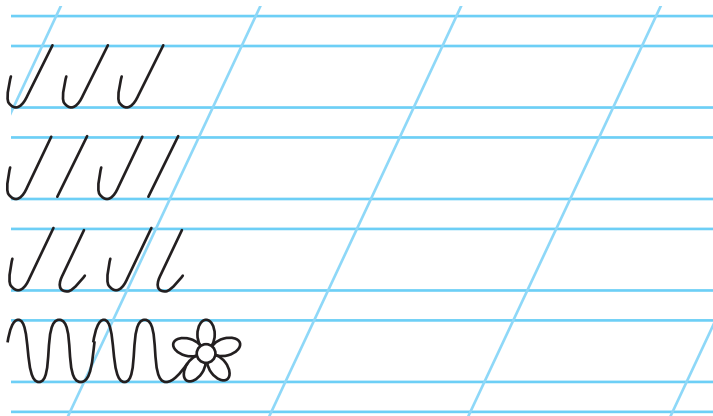
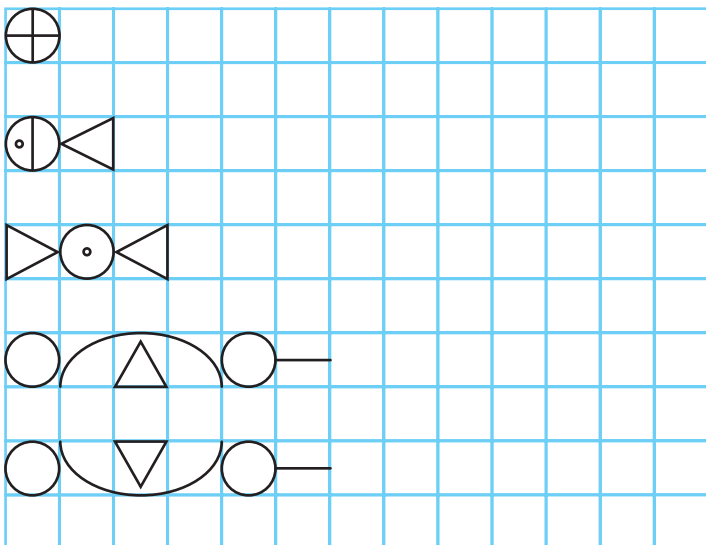
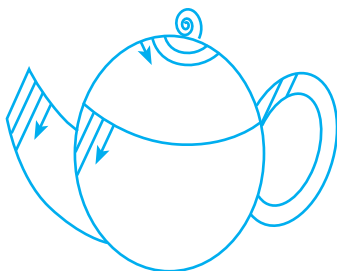
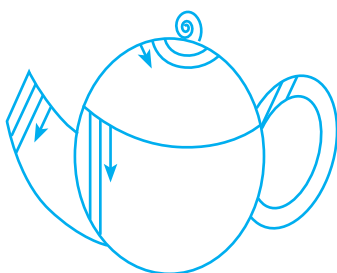
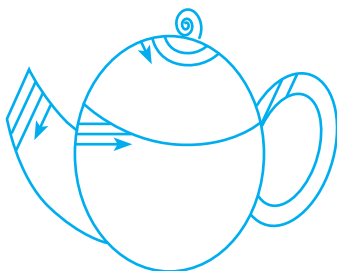

- Пронумеруй фрагменты сказки по порядку.



Занятие 15

- Выполни штриховку. Продолжи рисовать орнаменты.

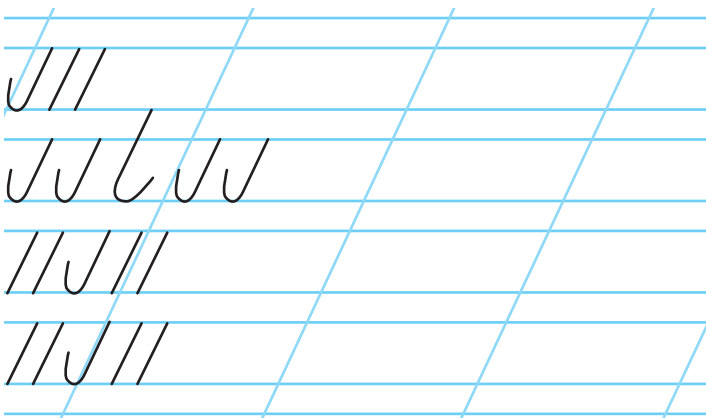
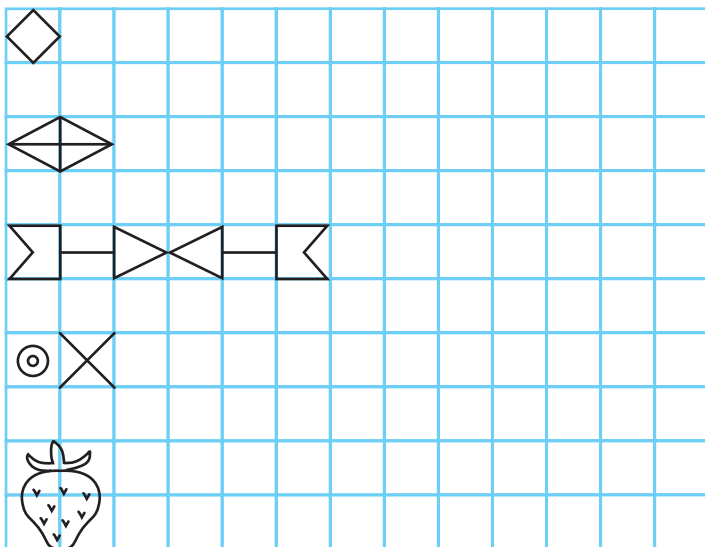
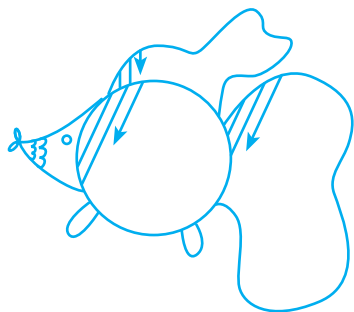
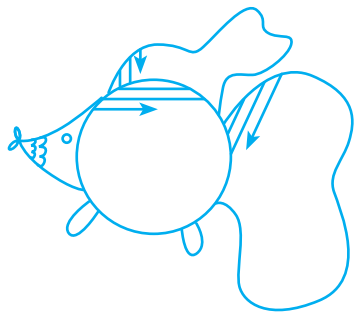
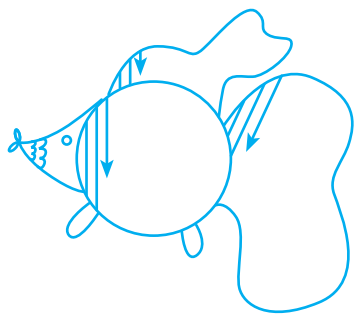

- Назови сказку и расскажи её.

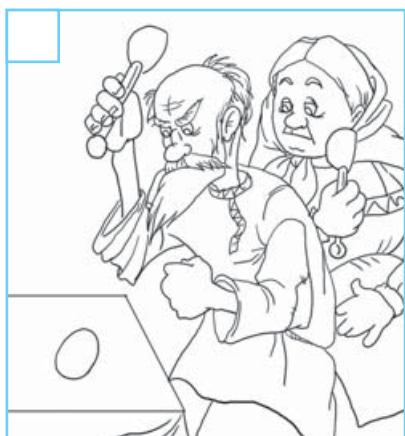

Занятие 16

- Выполни штриховку. Продолжи рисовать орнаменты.

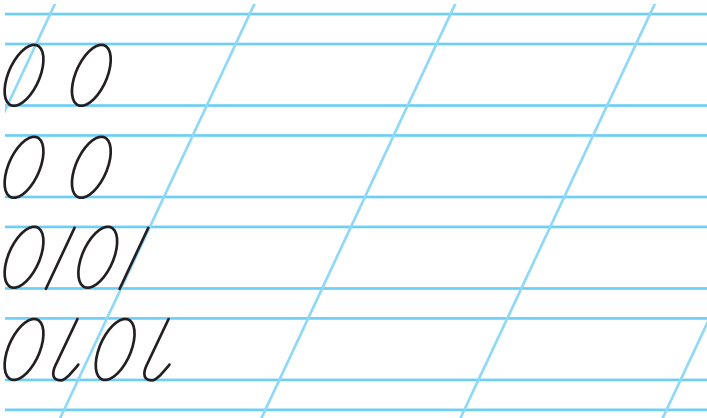
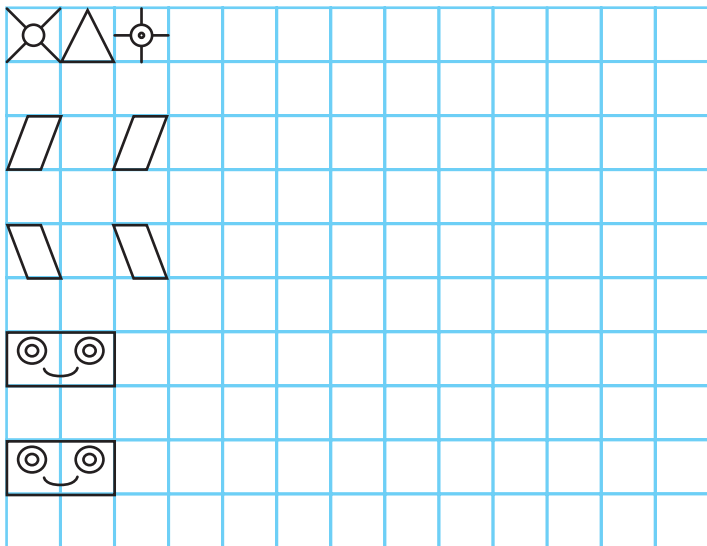
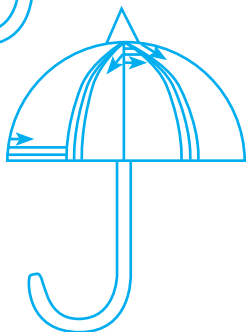
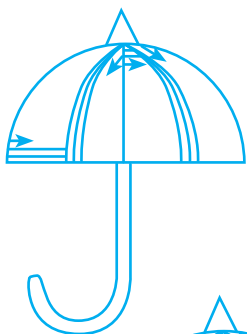
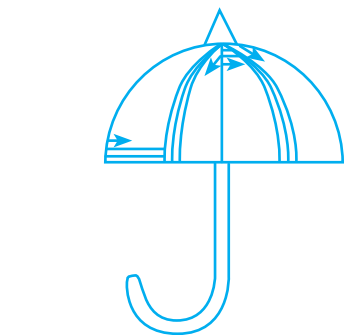

- Пронумеруй фрагменты сказки по порядку.

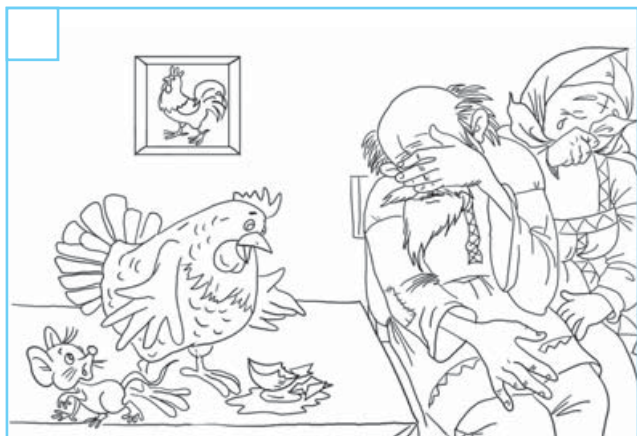

Занятие 17

- Выполни штриховку. Продолжи рисовать орнаменты.

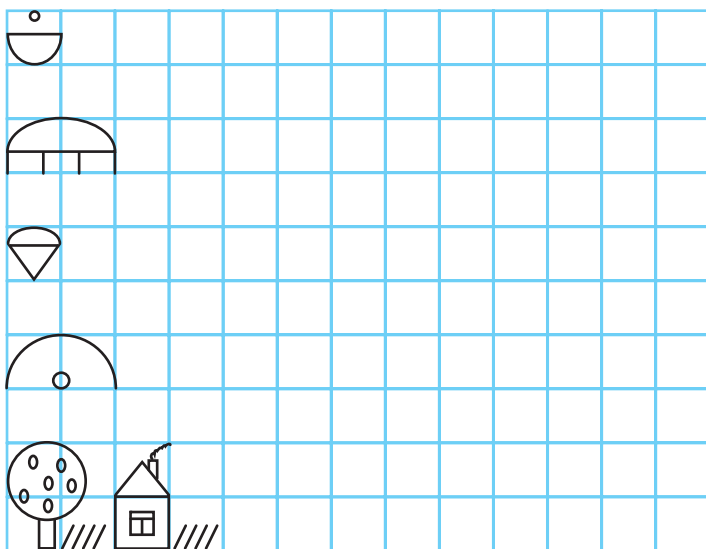
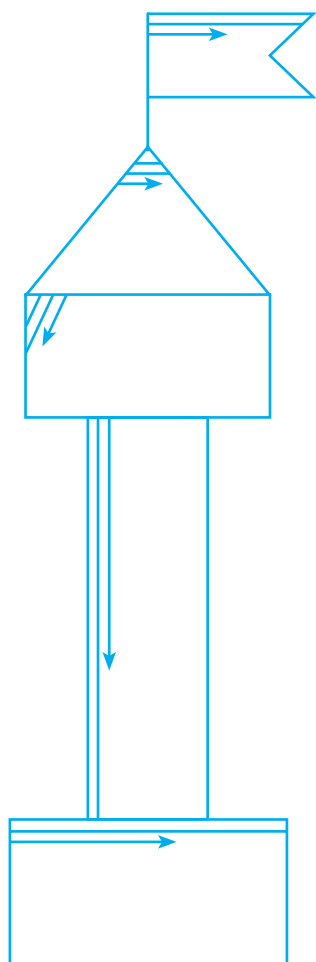

∪ ∪ ∪ ∪

∪ ∪ ∪ ∪ ∪ ∪

∪ ∪ ∪ ∪ ∪ ∪

∪ ∪ ∪ ∪ ∪ ∪

- Назови сказку и расскажи её.



Занятие 18

- Выполни штриховку. Продолжи рисовать орнаменты.

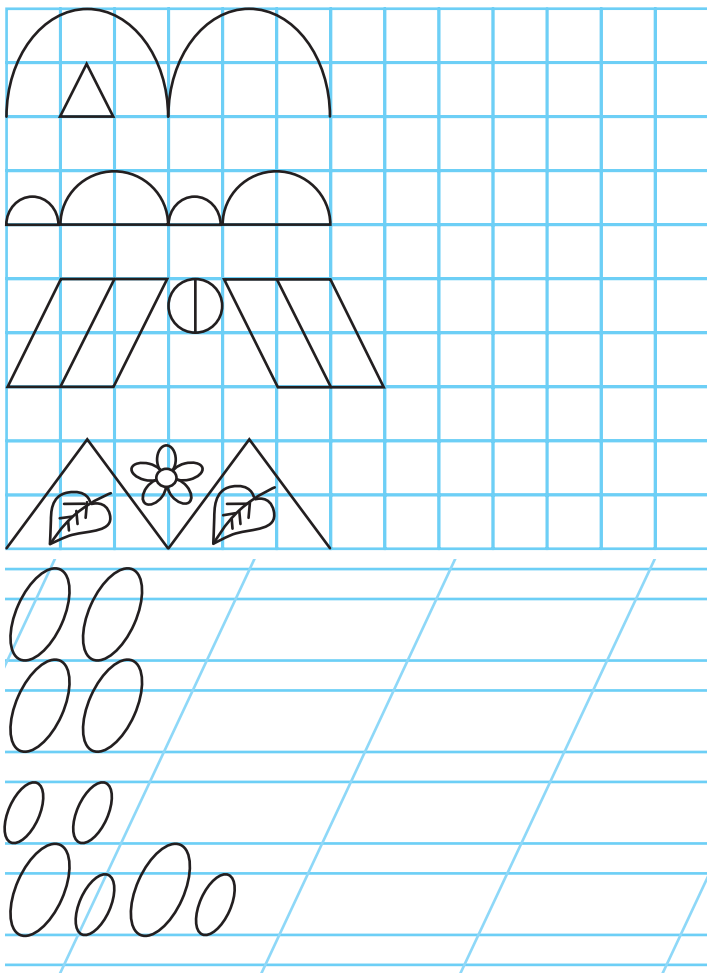
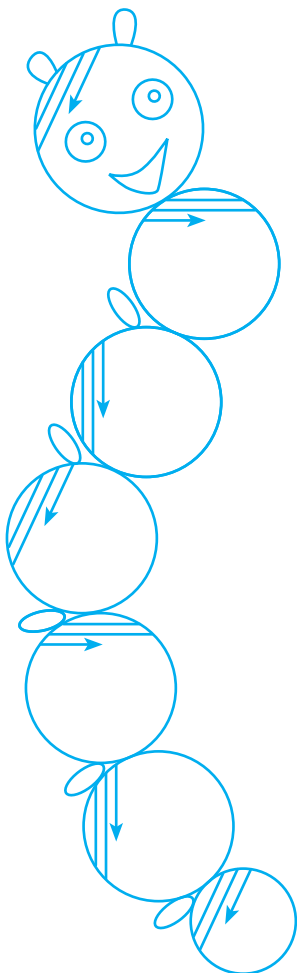

- Пронумеруй фрагменты сказки по порядку.



Занятие 19

- Выполни штриховку. Продолжи рисовать орнаменты.

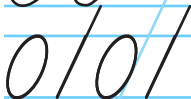
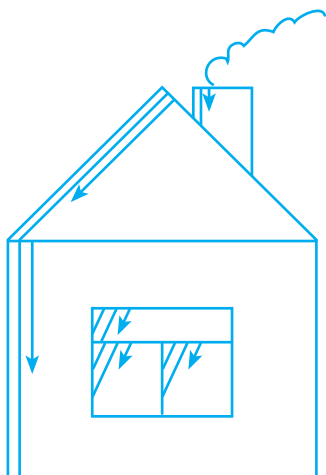
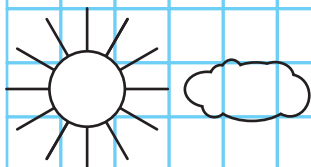
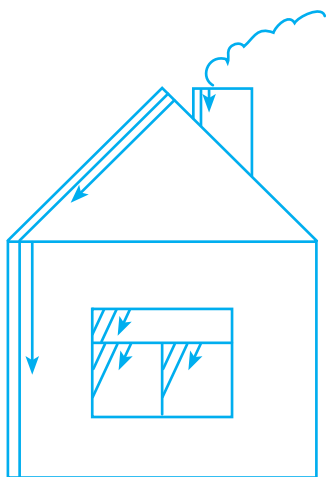

- Назови сказку и расскажи её.



Занятие 20

- Выполни штриховку. Продолжи рисовать орнаменты.

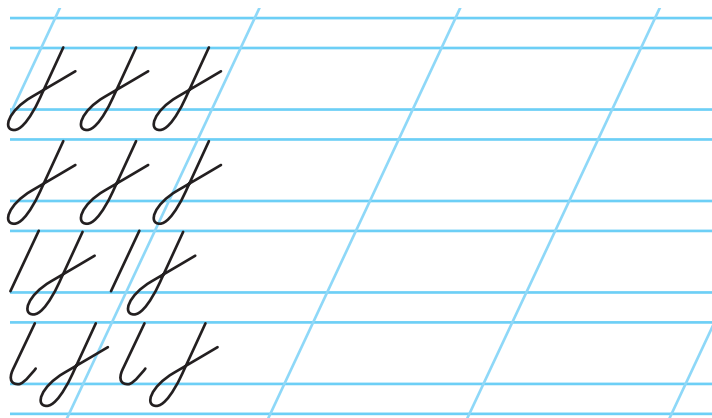
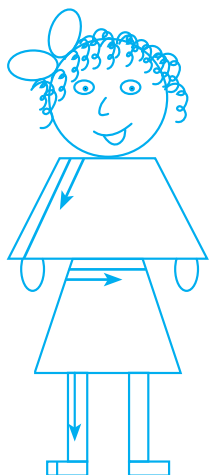
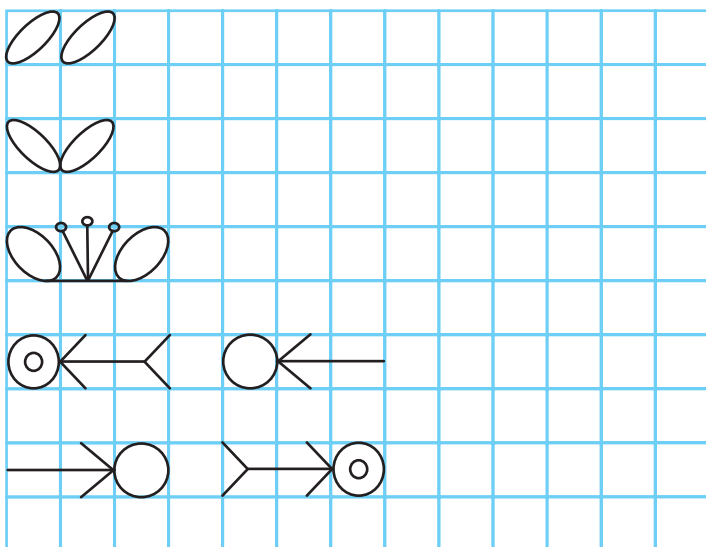
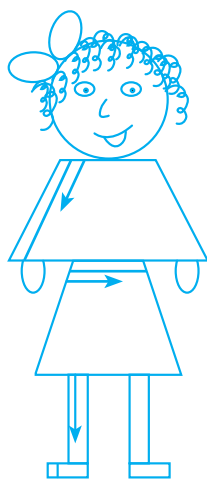

- Пронумеруй фрагменты сказки по порядку.

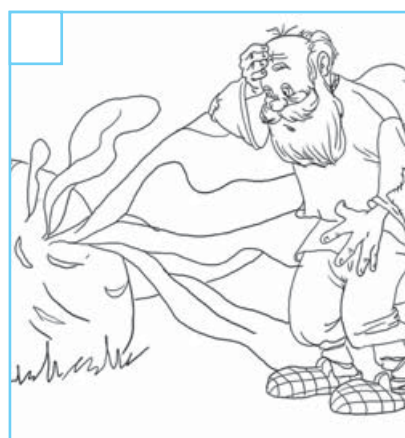

Занятие 21

- Выполни штриховку. Продолжи рисовать орнаменты.

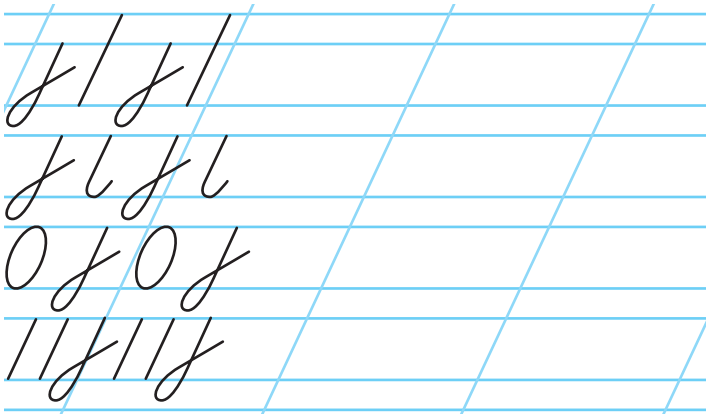
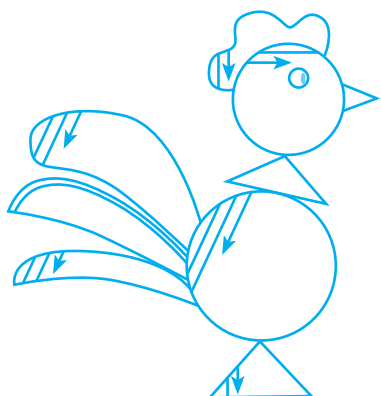
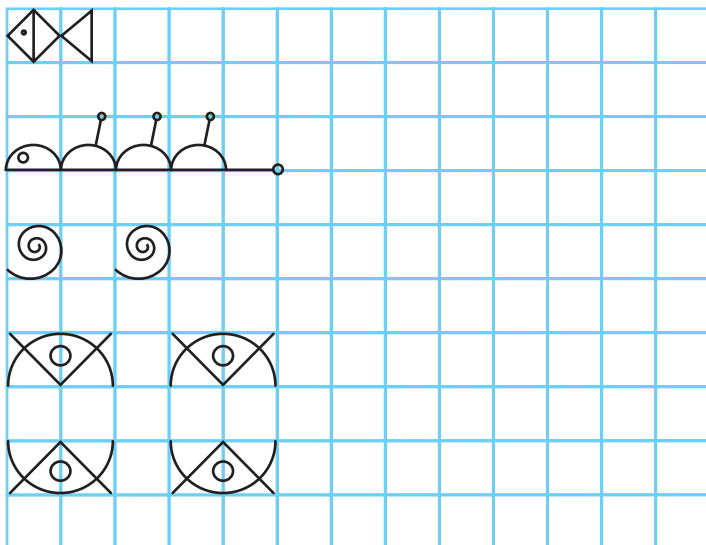
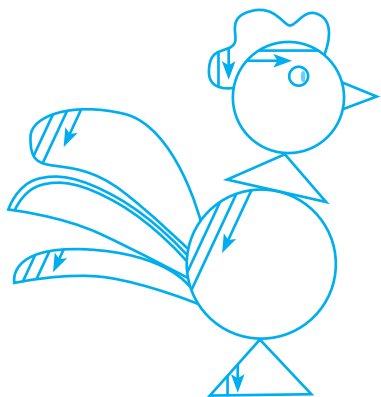

- Назови сказку и расскажи её.



Занятие 22

- Выполни штриховку. Продолжи рисовать орнаменты.

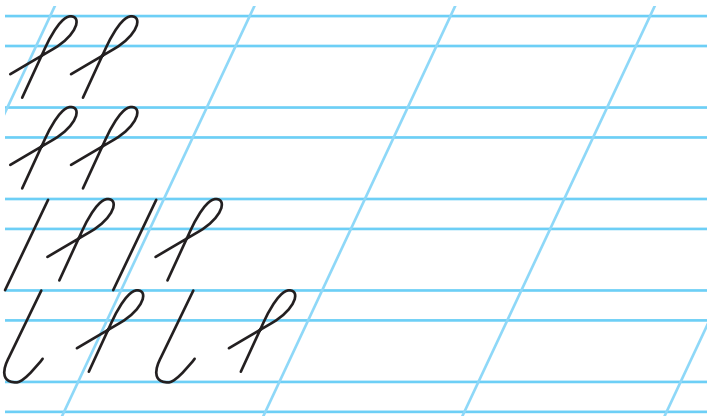
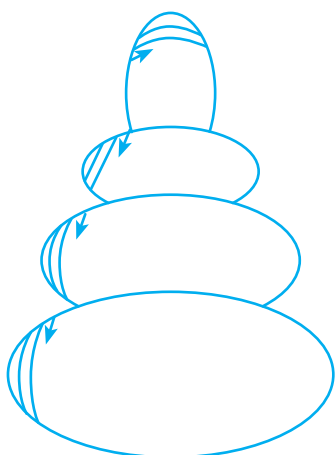
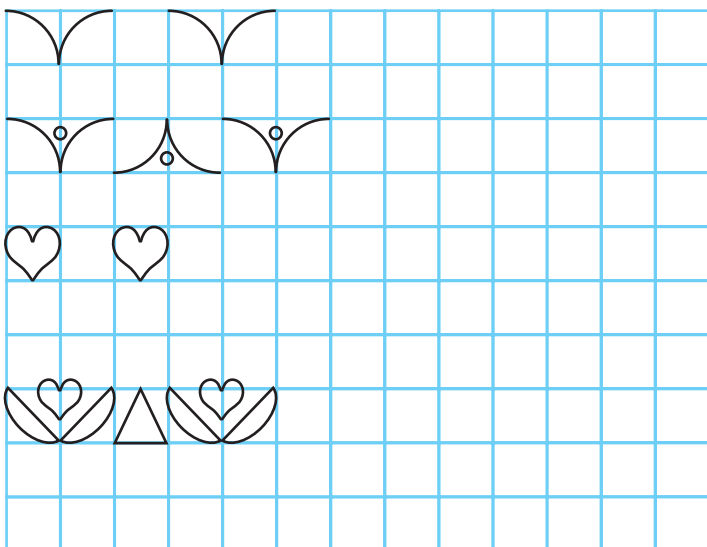
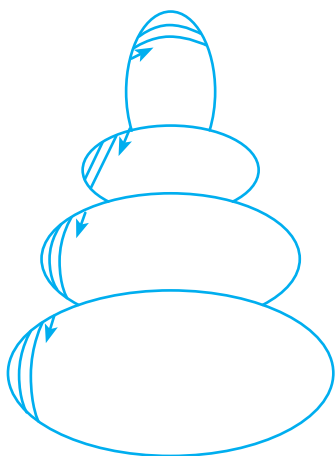

- Пронумеруй фрагменты сказки по порядку.



Занятие 23

- Выполни штриховку. Продолжи рисовать орнаменты.

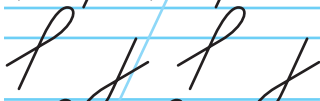
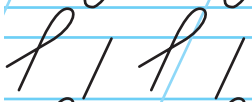
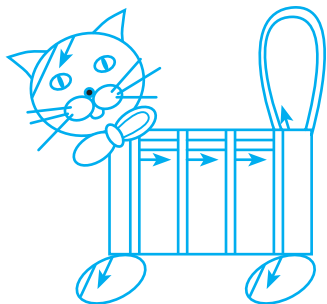
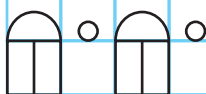
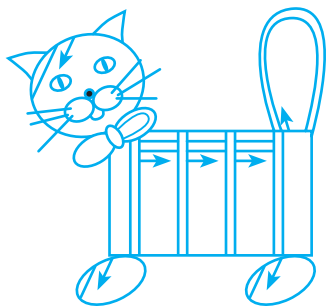

- Назови сказку и расскажи её.



Занятие 24

- Выполни штриховку. Продолжи рисовать орнаменты.

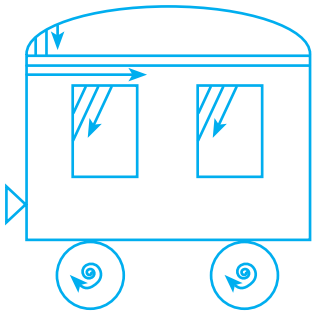
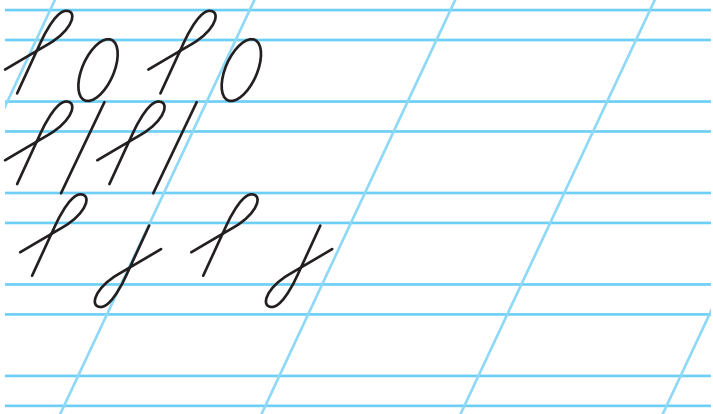
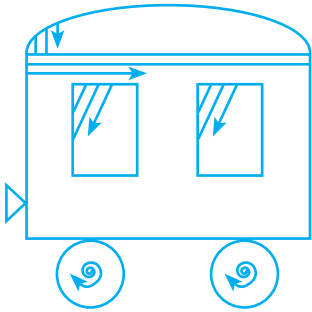
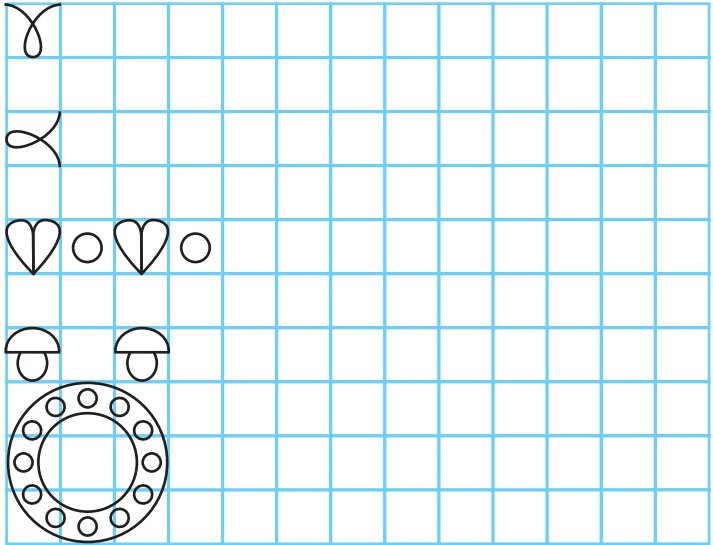
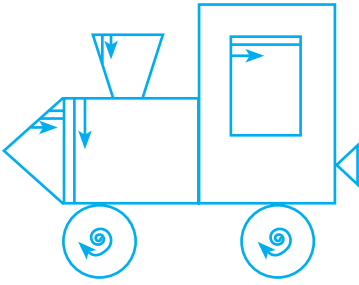

- Пронумеруй фрагменты сказки по порядку.

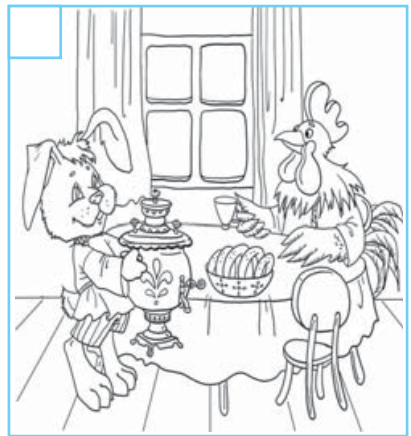

Занятие 25

- Выполни штриховку. Продолжи рисовать орнаменты.

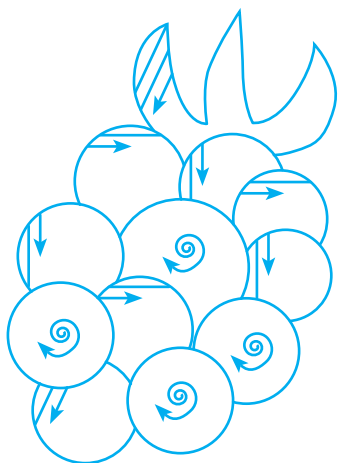
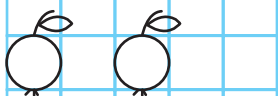
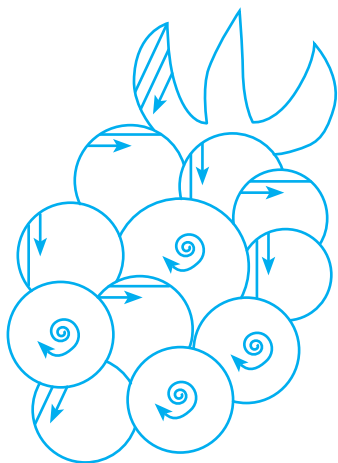

- Назови сказку и расскажи её.



Занятие 26

- Выполни штриховку. Продолжи рисовать орнаменты.

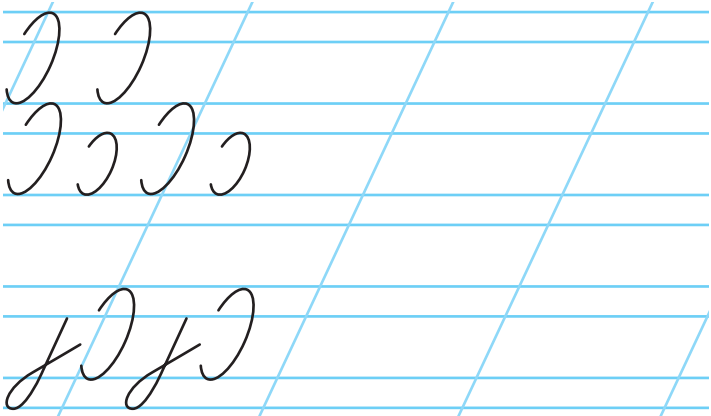
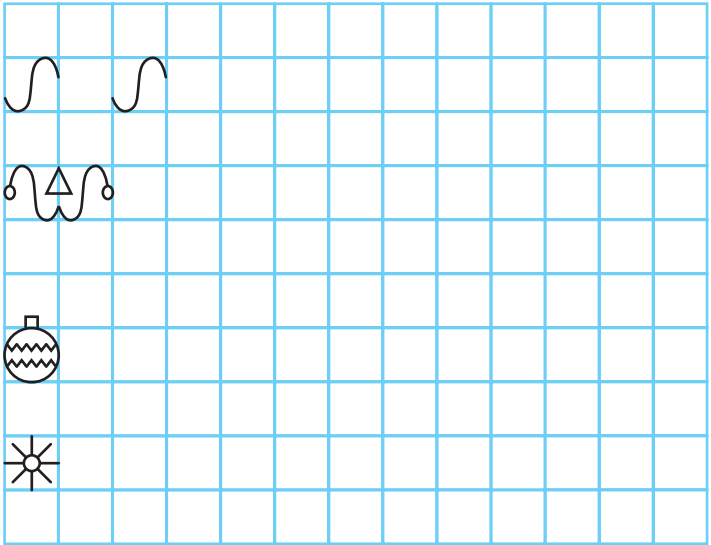
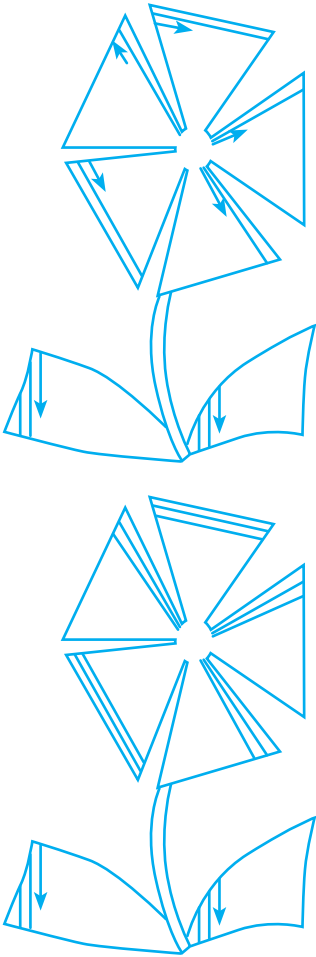

- Пронумеруй фрагменты сказки по порядку.



Занятие 27

- Выполни штриховку. Продолжи рисовать орнаменты.

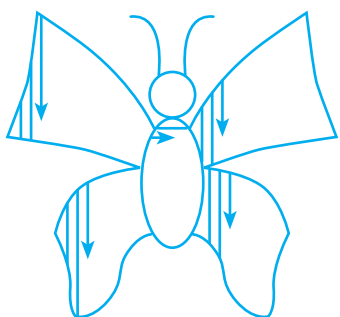
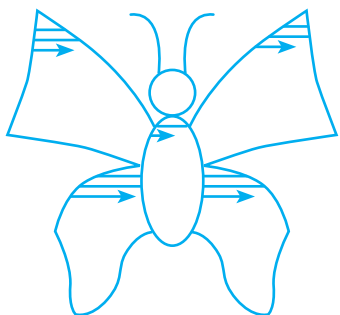
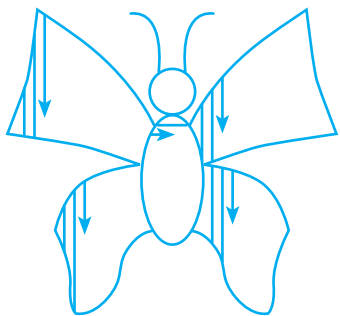

C C

C C

C / C /

C \ C \

- Назови сказку и расскажи её.

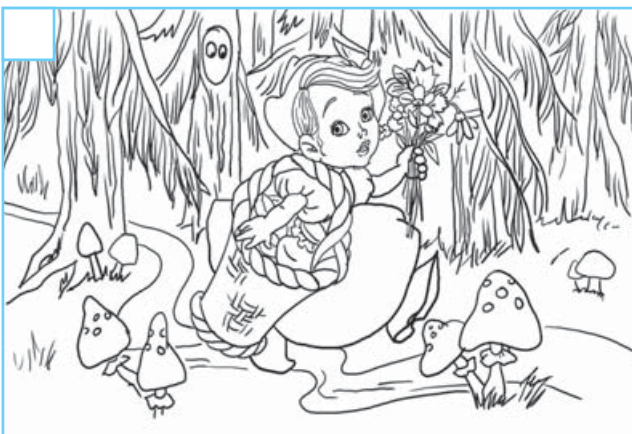
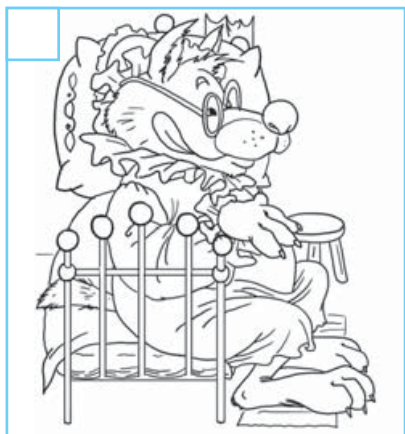

Занятие 28

- Выполни штриховку. Продолжи рисовать орнаменты.

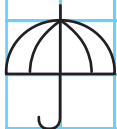
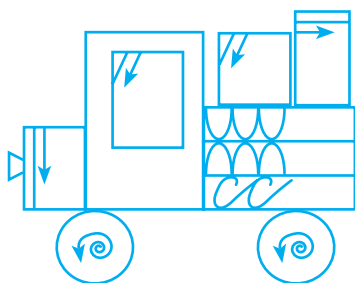

с с с с

с о с о

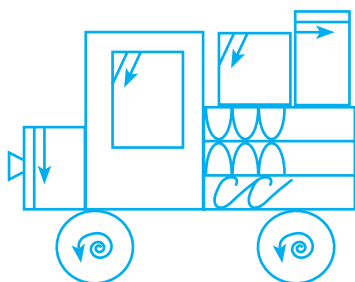
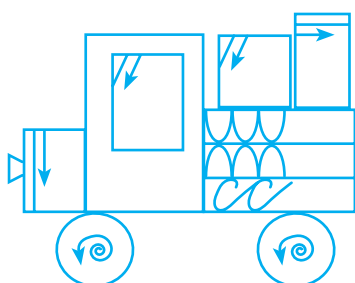

- Пронумеруй фрагменты сказки по порядку.

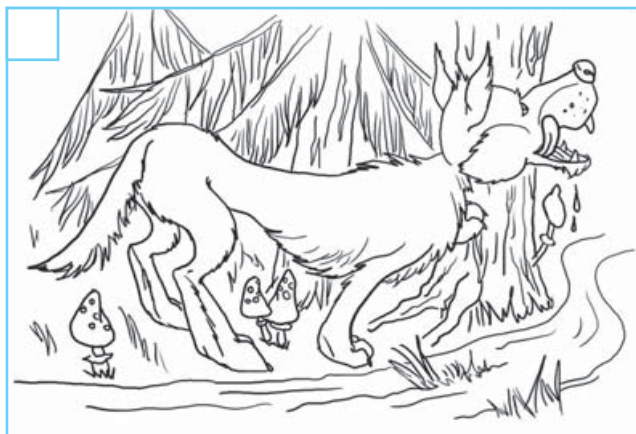

Занятие 29

- Выполни штриховку. Продолжи рисовать орнаменты.

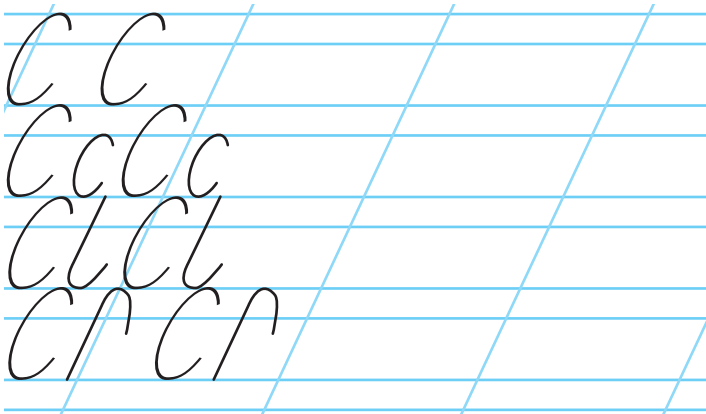
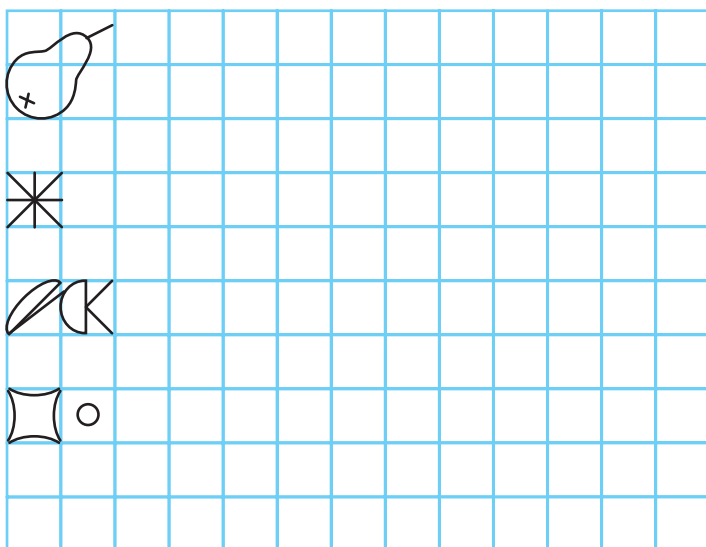
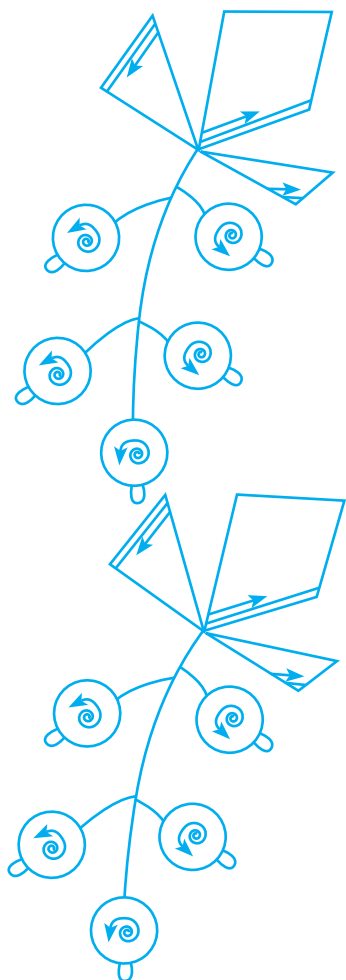

- Назови сказку и расскажи её.



Занятие 30

- Выполни штриховку. Продолжи рисовать орнаменты.

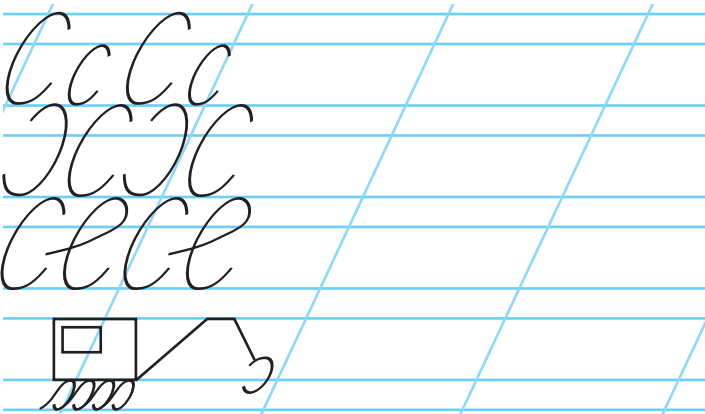
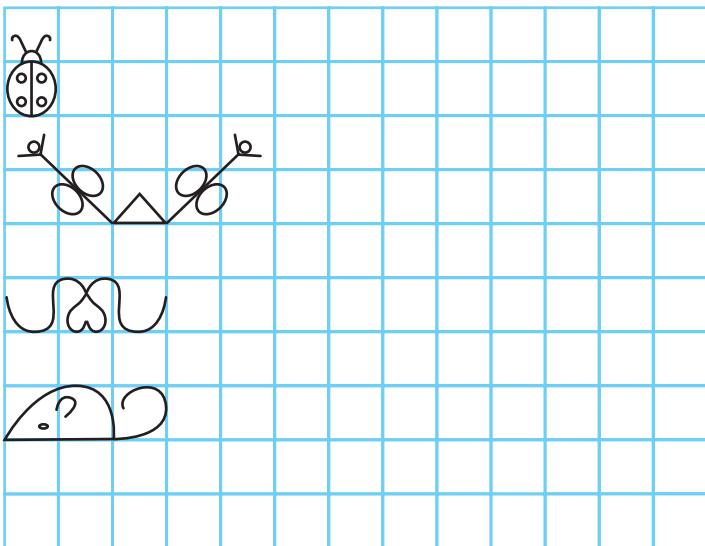
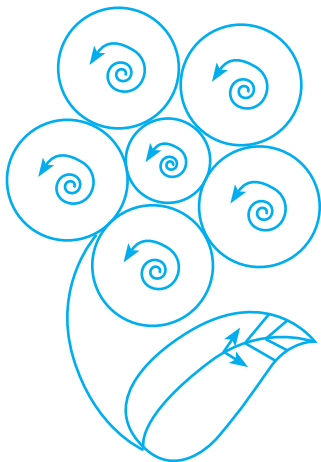
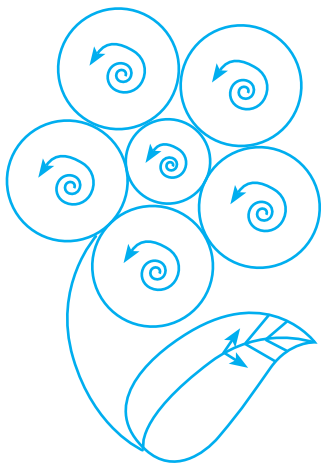

- Пронумеруй фрагменты сказки по порядку.



Занятие 31

- Выполни штриховку. Продолжи рисовать орнаменты.

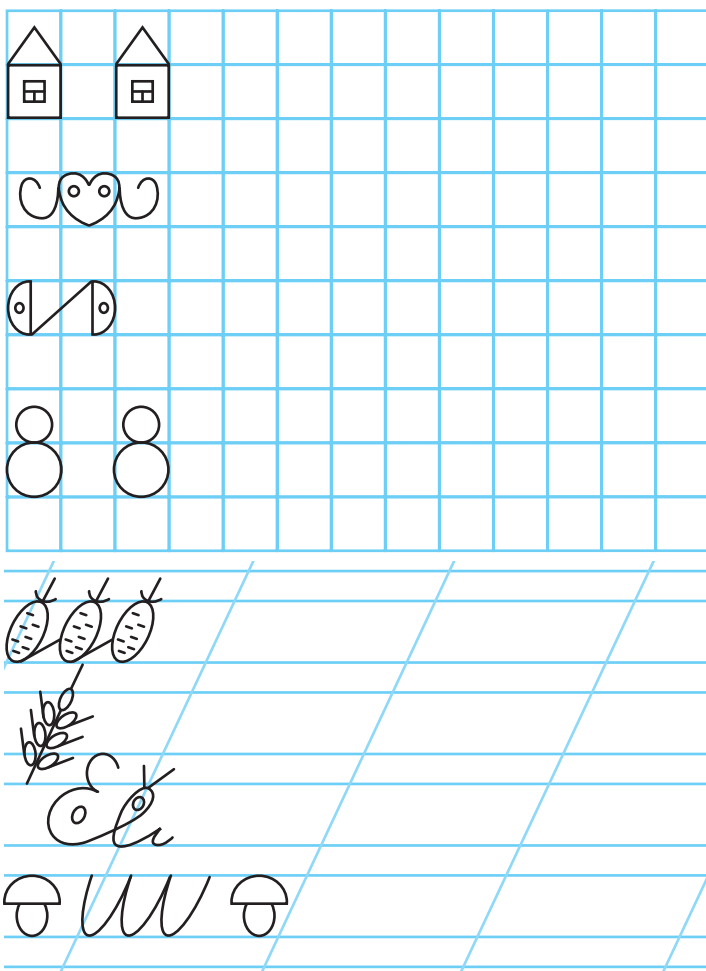
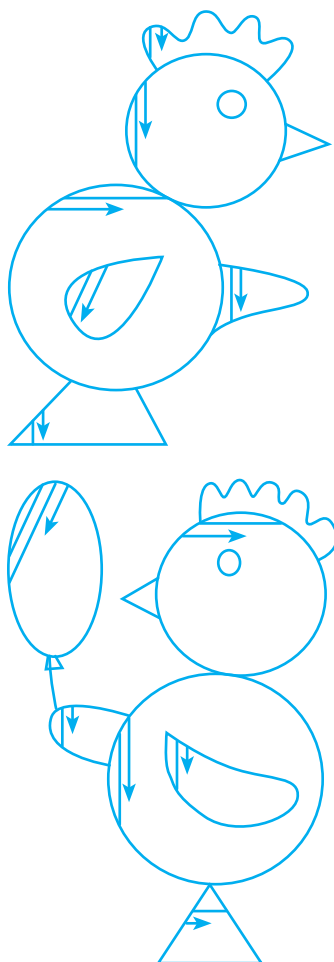

- Назови сказку и расскажи её.



Занятие 32

- Выполни штриховку. Продолжи рисовать орнаменты.

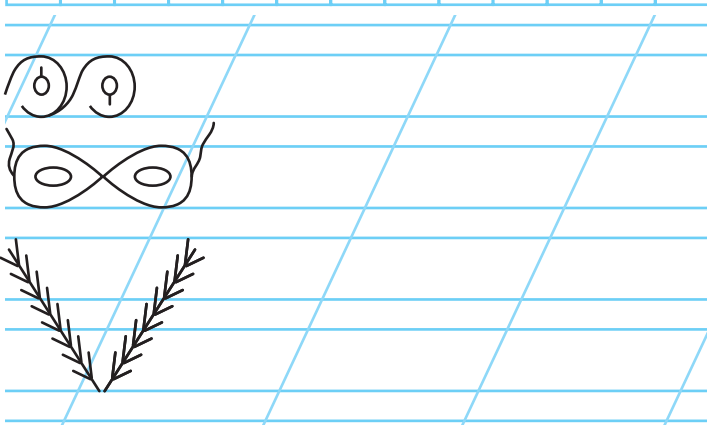
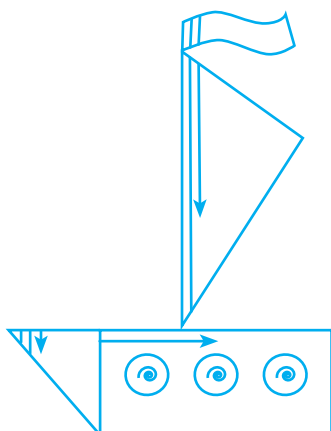
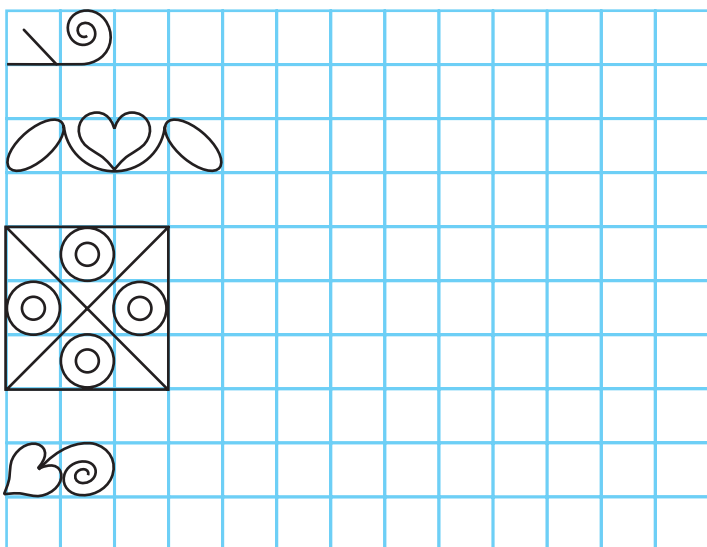
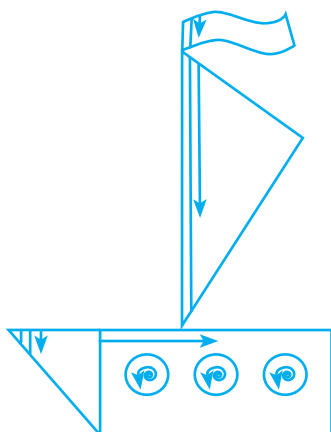

- Пронумеруй фрагменты сказки по порядку.



Как работать со сказкой

1. Взрослый читает текст сказки.
2. Обсуждение сказки по вопросам (Кто главный герой? Кто положительный герой? Где происходит действие? и т. п.).
3. Повторное чтение сказки.
4. Взрослый и ребёнок вместе вспоминают ход событий, поведение персонажей.
5. Некоторые слова текста при пересказе легко могут быть заменены синонимами.
6. Вместе составляют план сказки.
7. Взрослый подбирает задания.
8. Во время пересказа взрослый дополняет или уточняет ответ ребёнка.
9. После того как пересказ будет закончен, взрослый обязательно (!) отмечает в пересказе ребёнка положительные моменты.
10. Недостатки пересказа лучше выписать в отдельную тетрадь, чтобы в дальнейшем можно было лучше подготовить ребёнка к пересказу другой сказки.

Требования к пересказу

1. Пересказ близок к первоначальному изложению.
2. Пересказ звучит в одном темпе (без пауз и ускорений).
3. Эмоциональное, выразительное изложение.

План пересказа сказок

Петушок и бобовое зёрнышко

1. Предостережения курочки.
2. Петушок подавился.
3. Курочка бежит к хозяйке за маслом.
4. Курочка просит у коровки молоко.
5. Курочка просит у хозяина травы.
6. Курочка просит кузнеца накосить травы.
7. Курочка получила помощь.
8. Петушок спасён.

Волк и семеро козлят

1. Уходя, коза поёт песенку для козлят.
2. Волк подслушивает.
3. Волк поёт толстым голосом.
4. Козлята узнают волка.
5. Волк перековал горло.
6. Коза даёт наказ козлятам.
7. Волк обманывает козлят.
8. Волк ест козлят.
9. Седьмой козлёнок прячется.
10. Коза и волк у костра с ямой.

Гуси-лебеди

1. Сестра не уследила за братом, и гуси-лебеди его унесли.
2. Сестра бежит на помощь брату.
3. Печка предлагает съесть пирожок.
4. Яблоня просит съесть яблоко.
5. Молочная речка просит выпить киселя.
6. Девочка забирает братца у бабы-яги.
7. Мышка-помощница.
8. Погоня.
9. Помощь речки, яблони и печки.
10. Возвращение домой и встреча с родителями.

По щучьему велению

1. Емеля-дурачок на печи.
2. Щука в проруби.
3. Первые желания: ведра, дрова, сани.
4. Прodelки Емели в городе.
5. Неудачная попытка офицера доставить Емелю к царю.
6. Вельможа и поездка на печи.
7. Влюблённая царевна.
8. Бочка в море.
9. Дворец на берегу.
10. Свадьба Емели и царской дочери.

Кот в сапогах

1. Наследство отца: мельница, осёл и кот.
2. Кот просит купить ему сапоги и отправляется на охоту.

3. Кот приносит королю кроликов и дичь от маркиза Карабаса.
4. Хитрый план кота: спасение тонущего хозяина из реки.
5. Кот подговаривает крестьян и жнецов.
6. Замок великана-людоеда.
7. Людоед превращается в мышь. Кот его съедает.
8. В замок приезжает король.
9. Маркиз женится на принцессе, а кот становится вельможей.

Маша и медведь

1. Маша с подружками идёт в лес.
2. Маша отделилась от подружек и заблудилась.
3. Маша находит в лесу избушку медведя.
4. Медведь заставляет Машу жить у него и работать по дому.
5. Маша хочет убежать и придумывает историю про гостинцы.
6. Медведь вызывается сам отнести гостинцы.
7. Маша печёт пирожки и прячется в коробе.
8. Хитрость Маши — голос из короба.
9. Медведь доносит короб, убегает от собак.
10. Встреча Маши с дедушкой и бабушкой.

Сказка о рыбаке и рыбке

1. Жизнь старика и старухи.
2. Старик поймал золотую рыбку, но отпустил её без выкупа.
3. Старуха требует новое корыто.
4. Рыбка исполняет желание.
5. Старуха посылает за новой избой.
6. Старуха хочет стать столбовой дворянкой.
7. Старуха стала вольною царицей.
8. Старуха требует владычества морского.
9. Буря на море.
10. Разбитое корыто.

Сивка-Бурка

1. Отец просит сыновей изловить вора на пшеничном поле.
2. Неудачные дежурства старших братьев.
3. Дозор Ивана, договор с Сивкой-Буркой.
4. Царский указ о конкурсе для женихов царевны.

5. Волшебство Сивки-Бурки — преобразование Ивана.
6. Первая попытка — три венца не хватило Ивану допрыгнуть.
7. Вторая попытка — два венца не допрыгнул Иван.
8. Иван поцеловал царевну и снял с неё перстень.
9. Перстень под тряпочкой.
10. Царский пир — царевна узнала жениха по перстню.

Три медведя

1. Девочка заблудилась в лесу.
2. Незнакомый дом: три тарелки, три стула, три кровати.
3. Девочка посидела на всех стульях, маленький сломала.
4. Девочка попробовала еду из трёх чашек, а из маленькой всё съела.
5. Девочка полежала на каждой кровати, на маленькой уснула.
6. Возвращение медведей с прогулки.
7. Семья медведей рассержена тем, что в доме кто-то похозяйничал.
8. Мишутка находит спящую девочку в своей кровати.
9. Девочка убежала через окно.

Царевна-лягушка

1. Выстрелы из лука и сватовство царевичей.
2. Задания царя для невесток — испечь каравай, сшить рубаху, соткать ковёр.
3. Царь приглашает невесток на пир.
4. Василиса Премудрая на пиру у царя.
5. Царевич сжигает лягушачью кожу.
6. Царевич в поисках жены — встреча с мудрым стариком.
7. Встреча с медведем, зайцем, селезнем, щукой.
8. Баба-яга рассказывает о секрете смерти Кощея.
9. Смерть Кощея на дубу — помощь животных.
10. Освобождение царевны и возвращение домой.

Курочка Ряба

1. Дед, баба и курочка Ряба.
2. Курочка снесла золотое яичко.

3. Попытки бабы разбить яичко.
4. Попытки деда разбить яичко.
5. Мышка разбивает яйцо.
6. Дед и баба плачут.
7. Курочка успокаивает деда и бабу.
8. Обещание курочки.

Мужик и медведь

1. Посев репы.
2. Угрозы медведя.
3. Договор мужика и медведя о доле — медведю вершки, мужику корешки.
4. Делёж урожая. Медведь обманут — вершки невкусные.
5. Новый договор — мужику вершки, медведю корешки.
6. Сбор урожая — рожь.
7. Невкусные корешки — медведь обиделся.
8. Вражда навек.

Лиса и журавль

1. Дружба лисы с журавлём.
2. Лиса зовёт кума журавля на обед.
3. Лиса угощает журавля манной кашей с блюда.
4. Журавль остался голодным, но приглашает на обед лису.
5. Журавль угощает лису окрошкой в кувшине.
6. Журавль и лиса ссорятся.

Лиса и волк

1. Старик везёт улов домой на санях.
2. Находка «воротника» для шубы бабы.
3. Лиса выбрасывает всю рыбу с воза.
4. Лиса советует волку ловить рыбу хвостом.
5. Волчий хвост примерзает в проруби, волка бьют бабы.
6. Лиса испачкала голову в тесте.
7. Волк везёт лису, думая, что та пострадала сильнее.

Репка

1. Дед посадил и вырастил репку.
2. Дед не может вытянуть репку.
3. Дед зовёт бабку.

4. Бабка зовёт внучку.
5. Внучка зовёт Жучку.
6. Жучка зовёт кошку.
7. Кошка зовёт мышку.
8. Вытянули репку.

Снегурочка

1. Мечта старика и старухи о детях.
2. Старик и старуха лепят куклу из снега.
3. Ожившая Снегурочка.
4. Снегурочка-красавица радует родителей.
5. После зимы пришла весна, наступило жаркое лето. Снегурочка загрустила.
6. Град радует Снегурочку.
7. Подружки зовут Снегурочку в лес.
8. Прыжки через костёр.
9. Исчезновение Снегурочки.
10. Снегурочка растаяла и улетела лёгким облачком.

Колобок

1. Просьба деда испечь колобок.
2. Бабка набирает муки и печёт колобок.
3. Колобок остывает на окне.
4. Побег колобка от деда с бабой.
5. Песенка колобка.
6. Встреча с зайцем и побег от него.
7. Встреча с волком и побег от него.
8. Встреча с медведем и побег от него.
9. Встреча с лисой и её хитрость.
10. Колобок съеден лисой.

Теремок

1. Теремок в поле.
2. Мышка спрашивает, кто живёт в теремке, и заселяется в него.
3. Лягушка просится в теремок.
4. Зайчик просится в теремок.
5. Лисичка просится в теремок.

6. Медведь не может влезть в теремок.
7. Медведь садится на крышу теремка.
8. Теремок ломается.
9. Звери строят новый теремок.

Петушок — золотой гребешок

1. Кот, дрозд и петушок в лесу.
2. Кот и дрозд уходят по дрова, оставляют петушка одного.
3. Хитрость лисы, выманивание петушка.
4. Петушок зовет друзей на помощь.
5. Кот и дрозд выручают петушка.
6. Новая хитрость лисы и спасение петушка.
7. Третье похищение петушка.
8. Погоня за лисой и изгнание её навсегда.

Красная Шапочка

1. Красная Шапочка получает своё прозвище.
2. Мама отправляет Красную Шапочку навестить бабушку.
3. Путь через лес и встреча с волком.
4. Волк бежит короткой дорогой к бабушке.
5. Волк обманывает бабушку и проглатывает её.
6. Красная Шапочка на пороге бабушкиного дома.
7. Красная Шапочка расспрашивает о внешности мнимую бабушку.
8. Волк съедает Красную Шапочку.
9. Дровосеки спасают бабушку и внучку.

Лиса и заяц

1. Разные избушки лисы и зайца.
2. Весной избушка лисы растаяла.
3. Лиса попросилась жить к зайцу.
4. Лиса хитростью выгнала зайца из его дома.
5. Заяц попросил собаку помочь, но она не смогла выгнать лису.
6. Волк тоже не справился, испугавшись речей лисы.
7. Медведь тоже не смог выгнать лису.
8. Заяц пожаловался петуху.
9. Петух напугал лису своими словами и прогнал её.
10. Заяц и петух стали жить в избушке вместе.

Дюймовочка

1. Дюймовочка рождается из цветка и живёт у своей мамы
2. Жаба похищает Дюймовочку, но рыбы помогают девочке бежать.
3. Майский жук уносит Дюймовочку, но прогоняет её после знакомства с роднёй.
4. Дюймовочка живет в лесу до осени.
5. Девочка спасается от холода и голода у полевой мыши.
6. Мёртвая ласточка оживает. Дюймовочка ухаживает за ней.
7. Крот сватается к Дюймовочке, она шьёт приданое.
8. Ласточка спасает Дюймовочку и уносит в тёплые края.
9. Дюймовочка выходит замуж за короля эльфов и получает крылья.
10. Девочка прощается с ласточкой.

Три поросёнка

1. Три поросёнка весело живут в лесу.
2. Осенью Наф-Наф предлагает строить дома.
3. Ниф-Ниф и Нуф-Нуф развлекаются.
4. Ниф-Ниф строит домик из соломы, а Нуф-Нуф — из веток.
5. Наф-Наф строит дом из камня, братья смеются над ним, но будят волка.
6. Волк сдувает соломенный дом. Ниф-Ниф убегает к Нуф-Нуфу.
7. Волк притворяется овечкой, сдувает и дом из веток.
8. Поросята спасаются у Наф-Нафа, волк не может разрушить каменный дом.
9. Волк лезет в дом через трубу, но попадает в котёл с кипятком и убегает.
10. Поросята живут все вместе.

Крошечка Хаврошечка

1. Хаврошечка остаётся сиротой и живёт у хозяйки с дочерьми-лентяйками.
2. Хозяйка даёт девочке сложные задания. Коровушка ей помогает.

3. Хозяйка посылает дочерей узнать тайну Хаврошечки.
4. Хаврошечка убаюкивает двух сестёр, но третья узнаёт секрет коровушки.
5. Хаврошечка предупреждает коровушку о приказе её зарезать.
6. Коровушка поручает девочке закопать её косточки.
7. На месте, где закопаны косточки, выросла чудесная яблоня.
8. Проезжающий барин просит девушек принести ему яблочко.
9. Ветки не даются злым сёстрам, но Хаврошечка легко срывает яблоко.
10. Барин женится на Хаврошечке.

Два Мороза

1. Два Мороза забавляются и резвятся по полям.
2. Братья-Морозы решают заморозить людей и спорят, кто сильнее.
3. Морозы встречают крестьянина на санях и барина на возу.
4. Младший Мороз выбирает мужика в старой одежде как лёгкую добычу.
5. Вечером Морозы встречаются и обсуждают результаты спора.
6. Мороз — Багровый нос рассказывает, как потешился с барином.
7. Мороз — Синий нос рассказывает, как мужик его победил.
8. Мужик сам не замёрз, а Мороза отругал, утомил и поколотил.
9. Мороз решает больше с мужиками не связываться.

Гимнастика на уроках письма

Непогода

Дождь пошёл (легонько постукиваем пальчиками по столу), гром гремит (ладошками стучим), ушла туча (трясём кистями рук).

Музыкальная минутка

Тихо звучит музыка. Дети «играют» эту музыку (пальчики легко стучат по парте).

Солнышко

Покажем, как ясным днём светит солнышко.

Сожмём пальчики в кулачки и вытянем руки вверх. По очереди разгибаем пальчики и разводим руки в стороны — вот какие лучики у солнца!

Цветок

Как красиво на лугу! Покажите свёрнутый в трубочку бутон — соедините кисти рук в запястьях, ладошки прижмите друг к другу и слегка округлите. А теперь медленно разведите пальцы в стороны. Вот и раскрылся цветок.

Бабочка

На полянке над цветами порхают бабочки. Одна из них села на ромашку и сложила крылышки. Прижмём ладони друг к другу. Большие пальцы разведём в стороны и покажем, как бабочка шевелит усиками. А теперь соединим большие пальцы и плавно разведём ладони в стороны — бабочка машет крылышками.

Гуси

Гуси важно ходят по лужайке. Согнём правую руку в локте и сложим пальчики щепотью, большой палец держим напротив всех остальных — вот какая длинная шея у гуся. А теперь покажем двух гусей двумя руками. Открываем и закрываем «клювы»: «Га-га-га!»

Для глаз

1. «Нет учеников в классе» — дети закрывают глаза. «Ученики в классе» — дети открывают глаза.

2. Посмотрите внимательно на предметы в классе. Закройте глаза (пауза) и назовите эти предметы.

3. «Подойди к окну. Посмотри вдаль и расскажи, что ты видишь».

Хорошо, если ребёнку удастся увидеть в окне больше голубых и зелёных оттенков — тогда глазки лучше отдохнут.

Специальная разминка, которую обязательно проводить на каждом уроке минимум 2–3 раза

1. Локоть неподвижен. Движения предплечья в воздухе слева направо и справа налево.

2. Локоть на парте. Вращательное движение кисти правой руки под счёт раз-два. Шесть раз вправо, шесть раз влево (укрепляем мускулы кисти).

3. Вытянули вперёд руки. Сгибаем и разгибаем пальчики под счёт раз-два. Раз — вытянуть, два — согнуть (укрепляем мускулы пальцев). Повторить 6–7 раз.

УДК 373:51
ББК 21.1я71
УЗ4

Серия «Тренажёр для начальной школы»
Учебное издание
Оқу басылымы
Для начального образования



О.В. Узорова, Е.А. Нефёдова
Тренажёр по чистописанию.
Формирование навыков письма. Дошкольное обучение

Каллиграф и художник *Алексей Узоров*

Ведущий редактор *Т. Альбова*
Технический редактор *Т. Лаврова*
Художественное оформление *Т. Любиченко*
Компьютерная верстка *М. Азаров*

Подписано в печать 05.04.2019
Формат 70x100 1/16. Усл. печ. л. 3,87
Бумага типографская.
Гарнитура прагматика. Печать офсетная.
Тираж . Заказ

Изготовлено в 2019 г. Произведено в Российской Федерации
Оригинал-макет подготовлен редакцией «Сова»

Изготовитель: ООО «Издательство АСТ»
129085, Российская Федерация, г. Москва,
Звездный бульвар, д. 21, стр. 1, комн. 705, пом. I, 7 этаж
Наш электронный адрес: WWW.AST.RU
Общероссийский классификатор продукции ОК-034-2014 (КПЕС 2008),
58.11.11 — учебники печатные общеобразовательного назначения

«Баспа Аста» деген ООО
129085, Мәскеу қ., Звездный бульвары, 21-үй, 1-құрылыс, 705-бөлме, I жай, 7-қабат.
Біздің электрондық мекенжаймыз : www.ast.ru
E-mail: malysh@ast.ru



Интернет-магазин: www.book24.kz Интернет-дүкен: www.book24.kz
Импортер в Республику Казахстан и Представитель по приему претензий
в Республике Казахстан — ТОО РДЦ Алматы, г. Алматы.
Қазақстан Республикасына импорттаушы және Қазақстан Республикасында наразылықтарды қабылдау
бойынша өкіл –«РДЦ-Алматы» ЖШС, Алматы қ., Домбровский көш., 3«а», Б литері,
офис 1. Тел.: 8(727) 2 51 59 90,91; факс: 8 (727) 251 59 92 ішкі 107;
E-mail: RDC-Almaty@eksmo.kz , www.book24.kz
Тауар белгісі: «АСТ» Өндірілген жылы: 2019
Өнімнің жарамдылық мерзімі шектелмеген.
Сертификация қарастырылмаған

Мы в социальных сетях. Присоединяйтесь!

https://vk.com/AST_planetadetstva
https://www.instagram.com/AST_planetadetstva
<https://www.facebook.com/ASTplanetadetstva>



Узорова, Ольга Васильевна.

УЗ4 Тренажёр по чистописанию. Формирование навыков письма. Дошкольное обучение. / О. В. Узорова, Е. А. Нефёдова. — Москва : Издательство АСТ, 2019. — 47,[1] с.: ил. — (Тренажёр для начальной школы).

ISBN 978-5-17-108014-3.

«Тренажёр по чистописанию. Формирование навыков письма. Дошкольное обучение» поможет подготовить детей к школе. В нём представлены интересные задания и упражнения, которые помогут подготовить руку ребёнка к письму. Особое внимание уделено пересказу сказок, чтобы в дальнейшем ребёнок научился свободно излагать свои мысли. Даны планы пересказа самых известных сказок. Занимаясь по этому пособию, будущие первоклассники смогут приобрести необходимые графические навыки.

Для начального образования.

УДК 373:51
ББК 21.1я71

ISBN 978-5-17-108014-3

© О.В. Узорова, Е.А. Нефёдова, 2019
© ООО «Издательство АСТ», 2019

Лучше пишешь — лучше думаешь!



Известные педагоги-практики О. В. Узорова и Е. А. Нефёдова, авторы более 700 учебных пособий для начальной школы, предлагают замечательный тренажёр, который поможет подготовить руку будущего первоклассника к письму, сформировать графические навыки. Особое внимание уделено развитию речи — пересказу знакомых сказок, чтобы в дальнейшем ребёнок мог свободно излагать собственные мысли. В книге даны **планы пересказа** самых известных сказок.

В серии выходят книги



По данной системе без лишних усилий можно с первых шагов научить ребёнка красиво писать или же исправить плохой почерк.

Достичь этой цели вам помогут наши пять прописей-тренажёров. В них даны все виды заданий и упражнений на разные уровни сложности — от самых простых до наиболее трудных. Если у ребёнка что-то не получается, то в любой момент можно вернуться к пройденному материалу, чтобы отработать и довести до совершенства написание элементов букв.

ISBN 978-5-17-108014-3



9 785171 080143

